

EXPERIENCIA
BÍBLICA DE
VACACIONES 2024



GENESIS 6

Hacia un tiempo, cuando ya había crecido la población de los hijos de Dios, se casaron con las mujeres que había creado el Señor. Y cuando ellos se casaron, concibieron hijos y se multiplicaron y se hicieron muy numerosos. Y cuando los hijos de Dios se casaron con las mujeres que habían creado el Señor, concibieron hijos. Y cuando ellos se casaron, concibieron hijos y se multiplicaron y se hicieron muy numerosos. Y cuando los hijos de Dios se casaron con las mujeres que habían creado el Señor, concibieron hijos. Y cuando ellos se casaron, concibieron hijos y se multiplicaron y se hicieron muy numerosos.

Y cuando ellos se casaron, concibieron hijos y se multiplicaron y se hicieron muy numerosos. Y cuando los hijos de Dios se casaron con las mujeres que habían creado el Señor, concibieron hijos. Y cuando ellos se casaron, concibieron hijos y se multiplicaron y se hicieron muy numerosos. Y cuando los hijos de Dios se casaron con las mujeres que habían creado el Señor, concibieron hijos. Y cuando ellos se casaron, concibieron hijos y se multiplicaron y se hicieron muy numerosos.

Y cuando ellos se casaron, concibieron hijos y se multiplicaron y se hicieron muy numerosos. Y cuando los hijos de Dios se casaron con las mujeres que habían creado el Señor, concibieron hijos. Y cuando ellos se casaron, concibieron hijos y se multiplicaron y se hicieron muy numerosos. Y cuando los hijos de Dios se casaron con las mujeres que habían creado el Señor, concibieron hijos. Y cuando ellos se casaron, concibieron hijos y se multiplicaron y se hicieron muy numerosos.

Y cuando ellos se casaron, concibieron hijos y se multiplicaron y se hicieron muy numerosos. Y cuando los hijos de Dios se casaron con las mujeres que habían creado el Señor, concibieron hijos. Y cuando ellos se casaron, concibieron hijos y se multiplicaron y se hicieron muy numerosos. Y cuando los hijos de Dios se casaron con las mujeres que habían creado el Señor, concibieron hijos. Y cuando ellos se casaron, concibieron hijos y se multiplicaron y se hicieron muy numerosos.



MANUAL PARA MAESTROS

OBRAS MARAVILLOSAS



1. Objetivo general	5
2. Carta para maestros	7
3. Objetivos	
Etapa 1	
a) Planeación	9
b) Organización	9
c) Capacitación	10
d) Preparación	10
Etapa 2	
a) Ejecución	13
b) Agenda Diaria	13
Etapa 3	
a) Seguimiento	13
4. Vestimenta	16
5. Cantos	16
6. Día 1	
Oficina del Arquitecto: Devocional para maestros	19
La Obra: Historia	20
Los Planos: Área de conocimiento	21
El Descanso: Alimentos	24
7. Día 2	
Oficina del Arquitecto: Devocional para maestros	26
La Obra: Historia	27
Los Planos: Área de conocimiento	28
El Descanso: Alimentos	30
8. Día 3	
Oficina del Arquitecto: Devocional para maestros	31
La Obra: Historia	32
Los Planos: Área de conocimiento	33
El Descanso: Alimentos	34
9. Día 4	
Oficina del Arquitecto: Devocional para maestros	36
La Obra: Historia	37
Los Planos: Área de conocimiento	38
El Descanso: Alimentos	39
10. Día 5	
Oficina del Arquitecto: Devocional para maestros	41
La Obra: Historia	42
Los Planos: Área de conocimiento	43
El Descanso: Alimentos	44

11. Elaboración de ladrillos (Manualidades)	47
12. La Cantera: Juegos	60
13. Decoración	62
14. Programa de Clausura	72
15. Anexos	
Honores	73
Formatos	74
16. Respuestas cuadernillos	79

El proyecto de la Experiencia Bíblica de Vacaciones 2024, es una aventura a través del tiempo para aprender lecciones vitales y eternas, mientras se exploran algunas de las construcciones más emblemáticas descritas en la Biblia. Además, puede ser una experiencia contemporánea, incluso futurista, con la cual los niños de hoy se sientan identificados. De esta forma este es un mensaje que podemos aprender del pasado, pero sin dejar de mirar el presente y hacia el futuro; por eso son evidentes la referencias a la realidad virtual y la era digital, tal como si fueran grandes ingenieros del siglo XXI.

CARTA DE LA DIRECTORA

7

Apreciados directores de ministerio infantil, directores de Experiencia Bíblica de Vacaciones y estimados miembros voluntarios; ustedes, que son parte clave en este programa evangelístico de verano, Dios les bendiga.

Nuevamente estamos en esta emocionante, desafiante, y bendecida semana de Experiencia Bíblica de Vacaciones.

Esta semana tendremos a muchos niños de iglesia y de la comunidad, conoceremos muchas historias de ellos y vamos a poder hacer la diferencia en varios aspectos de la vida de estos pequeños.

Este año 2024 nuestra actividad de EBV, está enfocada en una aventura a través del tiempo, obras y construcciones maravillosas bíblicas y de la actualidad.

Será un aprendizaje a raíz de diferentes estructuras como un barco, un templo, un lugar de almacenaje, una gran torre, y sobre todo, la mayor de las obras para nosotros, una gran ciudad de oro.

Queremos que, al finalizar esta actividad, los chicos asocien estas "Obras Maravillosas" que es nuestro título, con valores tales como la confianza, la adoración, la salvación, la disciplina y el gozo, y que lo pongan en práctica en su vida diaria.

Oremos para que esta semana sea de bendición y de ayuda, y que esté llena de amor por los más pequeños y adolescentes, y porque tú, que te vas a involucrar, seas conducido por el Espíritu Santo para guiar a estos niños y jóvenes a Jesús. Gracias por tu compromiso, no olvides la palabra de Dios en Mateo 25:40 "El Rey les responderá: les aseguro que por cuanto lo hiciste a uno de estos mis hermanos más pequeños, a mi lo hiciste".

Dios te bendiga.

E. Edith Ruiz – Espinoza
*Dir. Ministerio Infantil y del Adolescente
División Interamericana*

ETAPA 1

PLANEACIÓN



ETAPA 2

EJECUCIÓN



ETAPA 3

SEGUIMIENTO



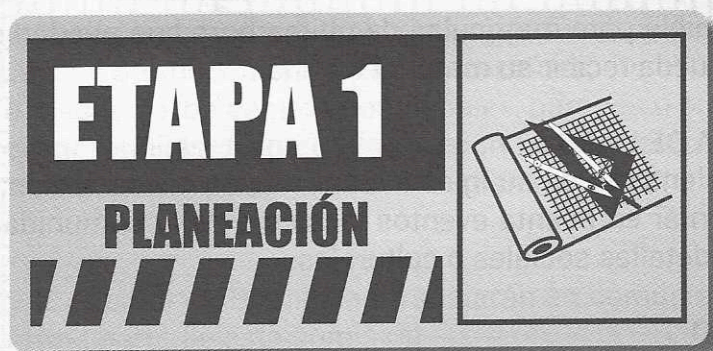

A. PLANEACIÓN

Este período de planeación comprende todas las actividades que deben realizarse desde el nombramiento del director de la EBV en las iglesias, hasta el inicio del programa.

B. ORGANIZACIÓN

- Nombramiento del director de la EBV
- Nombramiento del personal de la EBV

El director de la EBV deberá reunirse con su secretario/tesorero, director de Ministerio Infantil y del Adolescente y el anciano que le corresponde, para nombrar al personal que cumplirá las siguientes responsabilidades:

1. Publicidad
2. Inscripción
3. Becas
4. Audiovisual (Incluye música, sonido, proyección, efectos especiales y grupo de alabanza)
5. Limpieza
6. Seguridad y orden
7. Devocionales maestros
8. Enfermería
9. Centros de aprendizaje:
 - a) Coordinador General para distribuir y organizar cada día
 - b) Encargado y ayudante(s) de cada área
10. Decoración general (plataforma/ entrada):
 - a) La decoración por áreas podría dejarse a libertad de cada encargado de área y que él mismo incluya a los padres y jóvenes voluntarios
11. Líderes de grupos de alumnos:
 - a) Líderes de Jardín de Infantes: uno general, más un ayudante
 - b) Líderes de Primarios: uno general, más un ayudante
 - c) Líderes de Menores: uno general, más un ayudante
 - d) Líderes de Adolescentes: uno general, más un ayudante

PEDIDO DE MATERIALES

El director de la EBV debe considerar el número de alumnos que espera recibir, y en base a ello, realizar el pedido de materiales de la EBV a la Misión o Asociación dentro de las fechas establecidas. Es recomendable tener una visión evangelizadora al ordenar el material de la EBV. Adquiera suficiente

material para tener disponible para matrículas de última hora que puedan surgir. Es importante que todo niño y adolescente pueda recibir su material original.

CALENDARIZAR LA FECHA DE LA EBV

Tomar en cuenta en el calendario de su iglesia local, Misión o Asociación, la mejor fecha y horario para mayor asistencia, tomar en cuenta eventos locales o de la comunidad, para no tener 'competencia' en cuanto a estos detalles sociales o culturales.

ENTREGAR PRESUPUESTO

El director de la EBV debe realizar y entregar a la Junta Directiva de la iglesia un presupuesto, considerando:

- a) El presupuesto anterior. Este sirve de base para estimar los gastos de acuerdo a las necesidades del mismo y poder visualizar los posibles gastos.
- b) Gastos. Manuales, cuadernos de alumnos, manualidades, escenografía, asistencia a la capacitación para el programa de la EBV, alimentos, propaganda, gasolina, camisetas, imprevistos, etc.
- c) Ingresos. Becas, donativos especiales, ganancias por actividades de recaudación de fondos, recursos existentes en el fondo de la iglesia y aportaciones.

C. CAPACITACIÓN

Al recibir la convocatoria para asistir a la capacitación virtual, el director de la EBV debe hacer los arreglos pertinentes con su equipo. Consulte la página de la División Interamericana (www.interamerica.org), para la fecha de la capacitación, abierta para todo el que desee asistir virtualmente, o la página de su Unión/Asociación/Misión para fechas locales de entrenamiento presencial.

D. PREPARACIÓN

PLANEACIÓN GENERAL

El equipo de trabajo debe reunirse para:

Concretar el plan de trabajo para presentar a la junta de iglesia

- Hacer rol de oración por las personas involucradas en ayudar, por los niños/adolescentes que asistirán y por los padres de los niños.
- Asegurarse que la iglesia tiene vigente el Seguro de Responsabilidad Civil (Investigue sobre esto en su iglesia/Misión/Asociación, etc.).

PUBLICIDAD

El director de Publicidad inicia la primera etapa de la EBV con toda la información necesaria:

- Fecha
- Lugar (mapa y dirección)
- Horario
- Costo
- Fecha y lugar de inscripción
- Nombre y teléfono de contacto para inscripciones y donaciones
- Rango de edad de atención a los alumnos

Debe dársele a conocer en la iglesia, en la escuela de iglesia y en la comunidad:

- Verbal. En los diferentes programas de la iglesia: Sociedad de Jóvenes, Escuela Sabática, Culto, Grupos Pequeños, etc. Es recomendable dedicar un sermón en el culto divino para enfatizar la importancia de la EBV.

- Virtual/electrónica. A través de las redes sociales, páginas web, videos, etc.
- Impresa. Carteles, lonas de promoción, volantes, invitaciones, etc.
- Pública. En kioscos o mesas en los centros comerciales, parques u otros .
- Lugares frecuentados por familias. Haga de la ocasión un momento divertido y atractivo para los niños, donde se promueva la salud moral de los mismos.

INSCRIPCIONES

El director de Inscripción y el director de Publicidad trabajarán en común acuerdo. Es recomendable que el tesorero de la EBV forme parte de esta comisión.

a) Personal necesario:

- Director y Coordinador
- Dos ayudantes

b) Materiales:

- Formatos de inscripción. Ve el formato propuesto en este manual o elabore uno.
- Recibos de pago.
- Boletos para donaciones.
- Cuento con una caja y dinero en efectivo para colocar el dinero y dar cambio en caso de ser necesario (indique la cantidad que tendrá de caja chica para reponer).

c) Preparación del área de inscripción:

- Busque un área estratégica que sea visible y coloque un letrero. Decore con relación al tema.
- Tenga todos los materiales de inscripción: hojas de inscripción, plumas, lápices, tablas de soporte, etc.
- Puede colocarse en cada día de culto.

d) Proceso de inscripción:

- Entregue formatos necesarios al padre o tutor.
- Verifique que llenen toda la información y que tenga la firma del padre o tutor.
- Entregue copia del recibo/arreglos de pago.
- Entregue material informativo e instrucciones pertinentes.
- Entregue formatos necesarios al padre o tutor.

e) Archivo de inscripción:

- Tenga su carpeta de inscripciones bien organizada. Recuerde que esta información no solamente será necesaria durante la EBV, sino también será de apoyo para otras comisiones de la EBV y otros ministerios de la iglesia. Puede usar la forma que está en Anexos.

ORGANIZACIÓN DE LOS GRUPOS GENERALES

Para ellos, se permite la participación de los jóvenes mayores de 16 años.

Responsabilidades:

- Acompañar a los alumnos durante toda la programación desde que inicia hasta que termina el programa.
- Estar junto a su grupo en la apertura y la clausura.
- Conducir a los alumnos en su recorrido por las diferentes áreas.
- Ayudar a los alumnos en las actividades y en cualquier situación que se presente.
- Mantener la disciplina en el grupo .

Los grupos de alumnos se deben formar por edades de acuerdo a la siguiente recomendación:

- Jardín de Infantes, de 4-6 años
- Primarios, de 7-9 años

- Menores, de 10-12 años
- Adolescentes, de 13-15 años

GRUPO DE ALABANZA

Este grupo es una pieza clave en el programa. Seleccione un grupo de 4 a 6 alumnos, para que junto a un adulto sean los encargados de dirigir los cantos de la apertura y la clausura. Recuerde que los alumnos desconocen nuestros cantos y deben enseñárseles con paciencia y con amor.

LIMPIEZA

El director de la EBV hará los arreglos necesarios con el director de Diáconos (si se hace en la iglesia), o del encargado del local, para que se haga la limpieza y para que se designe a una persona responsable de abrir y cerrar, facilitar el uso de las instalaciones, así como hacer provisión de agua, conos, papel sanitario, jabón, etc.

SEGURIDAD Y ÓRDEN

En primer lugar, se debe recordar que toda persona que trabaje voluntariamente en la EBV, ya sea a nivel diario o parcial (como padres y otros), deben pasar los requisitos establecidos por la Iglesia Adventista del Séptimo Día, llenando los formularios y sometiendo los documentos necesarios descritos en la póliza de seguridad a menores de Risk Management.

En segundo lugar, la persona a cargo de la seguridad debe verificar que las instalaciones que se utilizarán, estén en las condiciones indicadas y no exista ningún riesgo, como cables 'pelados', pozos de agua o agujeros, etc., que puedan indicar un riesgo de seguridad para los niños, padres o personal de la EBV. Pida apoyo a los encargados para realizar los arreglos necesarios en las diferentes áreas en que se llevará a cabo la EBV.

ENFERMERÍA

Debe haber un botiquín disponible y personal de conocimiento básico en primeros auxilios.

DECORACIÓN GENERAL

Todo el equipo de la EBV y los diáconos asignados, prepararán las instalaciones, y realizarán la ambientación del escenario principal y áreas de trabajo de la EBV. Es recomendable que permita a los responsables de cada área que se encarguen de decorar su espacio para cubrir sus necesidades personales de trabajo.

OTROS

Entregue al diácono asignado o persona encargada, el plan de trabajo para abrir y cerrar la iglesia/local, así como el horario del uso de las instalaciones.

Entregue a todo el personal una copia del horario general del programa de la EBV y motívelos a seguir puntualmente para evitar contratiempos.

Una vez que se ha concluido el trabajo, es recomendable tener un tiempo especial de dedicación para orar por el lugar y las actividades que se van a realizar en la EBV.

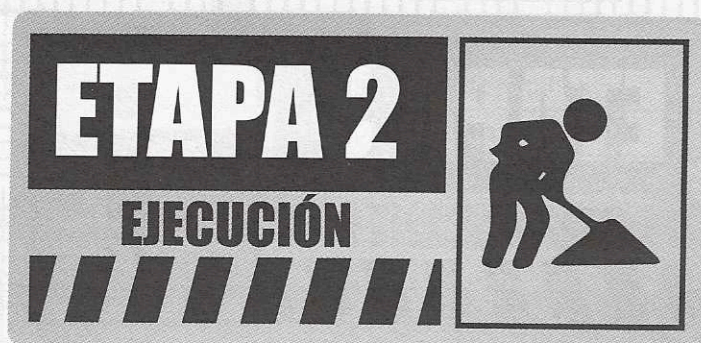

A. EJECUCIÓN

Es la etapa que comprende desde el inicio de la EBV hasta el programa de clausura.

B. AGENDA DIARIA:

◆ PUNTUALIDAD Y ORGANIZACIÓN

Es de vital importancia, estar en el lugar 30 minutos antes de la apertura para tener una preparación espiritual (devocional), tener el control de los detalles y recibir a los alumnos.

◆ DEVOCIONAL

A los devocionales debe asistir todo el equipo de EBV.

Personal necesario:

✓ **Coordinador de devocionales.** Esta persona estará encargada de realizar los devocionales para la directiva.

Descripción del cargo:

- Designar persona(s) que tendrá(n) el devocional cada día .
- Asignar un área específica para esta actividad. Procurar que sea un lugar especial ya que es un área de consagración diaria para el trabajo con los alumnos.
- Realizar el programa en no más de 20 minutos de duración, según acuerde la directiva.
- Terminar y estar disponibles para la recepción de los niños, 15 minutos antes de la hora de su entrada.

◆ MANEJO DE TIEMPO

Es importante respetar el tiempo designado para cada actividad, esto ayuda a dar formalidad al programa.

◆ SEGURIDAD Y LIMPIEZA

Nombrar comisiones que estén presentes antes, durante y después del horario indicado para mantener las áreas limpias, abastecidas y seguras.

◆ ORACIÓN DE CIERRE

Al finalizar las actividades y antes de que el personal de ayuda se despida, realicen una oración grupal al cierre del día.



A. SEGUIMIENTO

PROGRAMAS DE SEGUIMIENTO:

Recuerde que la iglesia tiene diferentes programas de evangelismo. El Departamento de Ministerio Infantil y del Adolescente ha provisto el programa del Club Amigos. Es muy importante incorporarlo a la programación después de la EBV, ya que de esta forma se seguirá dando atención a los que se han interesado en las verdades bíblicas y por lo cuales sentimos obligación espiritual.

Adicionalmente, la iglesia debe promover con sus directivos de los distintos clubes, lecciones bíblicas, las clases de Escuela Sabática, o algún otro programa, sin eliminar el Club Amigos diseñado especialmente para una mejor transición.

GUÍA GENERAL

- **PROPÓSITO:**

Que cada niño y adolescente, pueda descubrir lo que Dios nos enseña a través de diferentes obras maravillosas, como edificios, barcos, estructuras y más, y éstas enseñanzas ayuden en su vida espiritual de cada niño y adolescente.

- **OBJETIVOS:**

- Al final de la EBV, podrán asociar las 5 obras maravillosas con los valores de confianza, adoración, salvación, disciplina y gozo.
- Reconocerán que Dios utilizó cada obra maravillosa con un propósito especial. Concluirán que el mismo Dios que hizo esto, tiene un propósito especial para cada uno de ellos en su vida.

CUADRO GENERAL

DÍA	CONSTRUCCIÓN	VALOR	VERSÍCULO DIARIO
1	EL ARCA DE NOÉ	SALVACIÓN	Salmos 13:5
2	LA TORRE DE BABEL	CONFIANZA	Filipenses 2:3
3	LOS GRANEROS DE JOSÉ	DISCIPLINA	Romanos 12:11
4	EL TEMPLO DE SALOMÓN	ADORACIÓN	Éxodo 23:25
5	LA NUEVA JERUSALÉN	GOZO	Salmos 92:4

HORARIO SUGERENTE

Cada grupo rotará en las áreas de lunes a viernes, y el quinto día se buscará un espacio para trabajar en la práctica de cada división y su participación en el programa de clausura. Además, visitarán la tiendita de talentos para canjear sus billetes.

HORARIO GENERAL	PARTICIPANTES	LUNES	MARTES	MIERCOLES	JUEVES	VIERNES
8:00 - 8:20	Oficina del Arquitecto - Devocional del personal de EBV					
8:20 - 8:30	Verificación de detalles					
8:30 - 8:50	Recepción de los alumnos					
8:50 - 9:00	En sus puestos					
9:00 - 9:45	LA OBRA - HISTORIA BÍBLICA					
9:45 - 9:50	Traslado a las áreas					
9:50 - 10:15	INFANTES	LOS PLANOS	EL DESCANSO	LA CANTERA	ELABORACION DE LADRILLOS	PRÁCTICA DEL PROGRAMA
	PRIMARIOS	EL DESCANSO	LA CANTERA	ELABORACION DE LADRILLOS	LOS PLANOS	
	MENORES	LA CANTERA	ELABORACION DE LADRILLOS	LOS PLANOS	EL DESCANSO	TIENDITA DE TALENTOS
	ADOLECENTES	ELABORACION DE LADRILLOS	LOS PLANOS	EL DESCANSO	LA CANTERA	
10:15 - 10:20	Traslado a las áreas					
10:20 - 10:45	INFANTES	EL DESCANSO	LA CANTERA	ELABORACION DE LADRILLOS	LOS PLANOS	PRÁCTICA DEL PROGRAMA
	PRIMARIOS	LA CANTERA	EL DESCANSO	LOS PLANOS	ELABORACION DE LADRILLOS	
	MENORES	ELABORACION DE LADRILLOS	LOS PLANOS	EL DESCANSO	LA CANTERA	TIENDITA DE TALENTOS
	ADOLECENTES	LOS PLANOS	ELABORACION DE LADRILLOS	LA CANTERA	EL DESCANSO	
10:45 - 10:50	Traslado a las áreas					
10:50 - 11:15	INFANTES	LA CANTERA	EL DESCANSO	LOS PLANOS	ELABORACION DE LADRILLOS	PRÁCTICA DEL PROGRAMA
	PRIMARIOS	ELABORACION DE LADRILLOS	LA CANTERA	EL DESCANSO	LOS PLANOS	
	MENORES	LOS PLANOS	ELABORACION DE LADRILLOS	LA CANTERA	EL DESCANSO	TIENDITA DE TALENTOS
	ADOLECENTES	EL DESCANSO	LOS PLANOS	ELABORACION DE LADRILLOS	LA CANTERA	
11:15 - 11:20	Traslado a las áreas					
11:20 - 11:45	INFANTES	ELABORACION DE LADRILLOS	LA CANTERA	EL DESCANSO	LOS PLANOS	PRÁCTICA DEL PROGRAMA
	PRIMARIOS	LOS PLANOS	ELABORACION DE LADRILLOS	LA CANTERA	EL DESCANSO	
	MENORES	EL DESCANSO	LOS PLANOS	ELABORACION DE LADRILLOS	LA CANTERA	TIENDITA DE TALENTOS
	ADOLECENTES	LA CANTERA	EL DESCANSO	LOS PLANOS	ELABORACION DE LADRILLOS	
11:45 - 11:50	Traslado a las áreas					
11:50 - 12:10	CLAUSURA GENERAL					



VESTIMENTA

CASCO

CHALECO

GUANTES



1.- Canto Tema Mayor Construcción

Soy el diseño mayor
De toda la creación
Construcción maravillosa
Diseñada por su amor
Gozo y salvación
Disciplina y adoración
El construye con confianza
Una vida de valor

Coro;

Soy de la cantera, la cantera
De la cantera de Dios
Tengo vida plena, vida plena
Soy la mayor construcción
Fiel trabaja con decisión
Nunca tienen equivocación
Perfectas son sus obras
Suyo es mi corazón

Coro;

Soy de la cantera, la cantera
De la cantera de Dios
Tengo vida plena, vida plena
Soy la mayor construcción

2 - Canto tema clausura cada día Nueva Jerusalén

Tengo una mansión
Más allá del sol
Tengo una mansión
Que felicidad
Contento estoy
con Cristo yo voy
A ese lugar

Coro:

Donde las calles son de oro
Y hay un río de cristal
Donde las puertas son de perlas
Y el tiempo es la eternidad

Allí el cordero y el león
Pueden vivir en paz
en la tierra prometida
tengo un hogar

Obedientes a nuestro señor
Somos hoy
Herramientas de su amor

Y construimos esperanza
Y Construimos amor
Construimos obediencia
Para gloria del Señor.

3 - Arca de Noé

Noé escuchó la palabra
de Dios que ordenaba
La construcción
de un arca que navegara
Para que salvara
A todo corazón

Allí los animales
Entraron por millares
Cumpliendo la promesa de Dios
Sube la marea y el arca así navega
Mostrando al mundo la salvación

Coro:

De Dios, como un monumento de su amor
De misericordia y compasión
Construir un arca para salvación
De toda creación
Usando sus herramientas
Martillos y clavos Noé construyó
Y fue por su obediencia
Que de la tormenta
A su familia salvó

Allí los animales
Entraron por millares
Cumpliendo la promesa de Dios
Sube la marea y el arca así navega

Día 1

Oficina del Arquitecto

Devocional para maestros

En ningún otro hay salvación:

Lectura bíblica:

"Y en ningún otro hay salvación; porque no hay otro nombre bajo el cielo, dado a los hombres, en que podamos ser salvos". Hechos 4:12.

Una de las preguntas más importantes que el ser humano tiene en su corazón audible, o inaudible es: "¿Será que seré salvo?" o, "¿Cómo me puedo salvar de la muerte eterna?" Nosotros los humanos querámoslo o no admitirlo, queremos estar seguros de nuestro futuro después de la muerte. Sabemos que vamos a morir, esa es una concepción que adquirimos tan pronto tenemos conciencia de la existencia, pero, aunque el hombre viva cien años, quisiera vivir más, pero con salud, sin dolor y con buena calidad de vida.

Para los cristianos existe una respuesta a esta interrogante: "Sí", si podemos ser salvos y vivir por la eternidad, el hombre de ciencia no creyente en Dios no lo entiende, puede tildar de ilusos, poco inteligentes a quienes tienen esperanza en la salvación de parte de Dios, sin embargo, esta esperanza le da sentido a la vida; se responden preguntas tácitas del ser humano, ¿Quién soy? "¿De dónde vengo?" "¿Qué hago aquí?" "¿Hacia dónde voy?".

Dios salvó a Noé, su esposa, sus hijos y las esposas de sus hijos, la gente del tiempo de Noé lo consideran un loco, un iluso, ¿Cómo se le ocurre creer en semejante disparate? ¿Qué planeta se va a destruir con un diluvio? Si ni siquiera llueve, ¡Despierta! La historia bíblica registra, que lamentablemente toda esa generación pereció porque no creyó, les fue imposible aceptar una verdad que parecía increíble.

Hoy predicamos que todo aquel que cree en el señor Jesús, lo acepta como su salvador personal, y como prueba de su fe en él, se bautiza en el nombre del Padre, del Hijo y del Espíritu Santo, será salvo; la gente no lo cree, de hecho en los umbrales de este siglo XXI muchas personas están empeñando a creer que el ser humano se autodestruirá, nos terminaremos los recursos de la tierra y que nuestra única esperanza es encontrar otro planeta habitable para colonizarlo; pero creer en Jesús, no solo es anticuado sino que no está de moda. La Santa Escritura, sin embargo, continúa diciendo: "En ningún otro hay salvación, porque no hay otro nombre dado a los hombres, en que podamos ser salvos". Jesús es nuestra única respuesta, él es nuestro único camino, él es nuestra única esperanza.

Conclusión:

Noé construyó un barco diseñado por Dios, este plan "los salvó". Dios ha diseñado un plan de salvación para el ser humano: "la encarnación, vida y muerte vicaria del señor Jesús, como el único medio de salvación para el hombre". Jesús es nuestro barco, no hay más barcos, la historia pasada nos enseña que el plan diseñado por Dios, aunque parezca ingenuo, es la respuesta adecuada para la salvación del hombre, nuestro gran problema es "creer", y tú ¿Crees en Jesús como tu salvador?

La Obra

HISTORIA DÍA 1

Palabra clave: Salvación

Versículo : "Pero yo confío en tu gran amor, mi corazón se alegra en tu salvación"
Salmos 13:5

Hoy estamos iniciando una gran aventura que durará toda una semana, donde aprenderemos muchas cosas a través de historias, juegos, manualidades, comidas y mucho conocimiento.

Durante toda esta semana hablaremos de "Construcciones Maravillosas", y hoy iniciamos con una de esas construcciones.

Saben, hoy en día para viajar hay muchos medios de transporte, desde terrestres, aéreos y marítimos, y éstos nos ayudan a realizar muchas actividades, así como a hacer la vida más fácil y salvarnos de caminar grandes distancias.

Hace muchos años existió un barco, un barco muy famoso, que realizaría un viaje largo, mucha gente quería subir a este barco, era muy grande, lujoso, casi perfecto, de hecho, una de las personas que hizo este barco dijo: "que ni aún Dios podría hundirlo", ese barco se llamó el "Titanic".

El Titanic pesaba 46.328 toneladas, su velocidad máxima era de 23 nudos (43 km/h), tenía la capacidad de llevar 2,787 pasajeros, y medía 28.19m de ancho, 269.06m de largo, y 53.3m de altura.

Pero sabemos la historia, este barco no era tan perfecto, y después de empezar a navegar, chocó con un témpano de hielo, y no pudo salvar a toda la gente que llevaba en su primer viaje, y se hundió partiéndose en dos partes.

En la Biblia se nos habla que también hace muchos años existió otro barco, también era un barco que se volvió famoso porque nunca antes la gente de esa época había visto uno. De hecho, no conocían el mar, ni la lluvia, ese barco se llamaba "el arca de Noé".

Pero a diferencia del Titanic, a este barco no se quería subir nadie, así que Dios le dijo a Noé que ese barco era para salvar a las personas, no era solo para ir de paseo, era para salvar a las personas de un gran diluvio que se avecinaba.

El arca de Noé era muy grande, tenía 3 pisos, con una sola puerta en uno de sus costados, tenía una ventana en la parte de arriba, medía 140 metros de largo, ¡eso era mucho! Medía 23 metros de ancho y 14 metros de alto.

En ese tiempo Dios vio que la gente se había vuelto mala, había mucha violencia y se habían corrompido o sea era gente mala, deshonesto, depravado y perverso, entonces Dios mandó a Noé hacer un arca para salvar. En el arca entraron animales en parejas, de los animales puros 7 machos y 7 hembras, pero de los impuros solo un macho y una hembra. Noé también almacenó comida para todos ellos, Noé estaba obedeciendo todas las órdenes que Dios le daba.

Los que veían a Noé construir el arca se burlaban de él, no creían que vendría un gran diluvio. Pero el arca y toda la preparación de esa maravillosa construcción, era un plan de salvación.

Por fin había llegado el día, Dios le dijo a Noé que entrara en el arca, ya habían entrado los animales, ahora era el turno de que entrara Noé con toda su familia, sus hijos Sem, Cam y Jafet, su esposa y las esposas de sus hijos. ¿Sabes cuántos años tenía Noé para entonces? ¡600 años!
Llegó el diluvio y llovió sobre la tierra por 40 días y 40 noches, era tanta el agua que caía de la lluvia que dice la Biblia que las aguas cubrieron todas las montañas más altas que existían, el nivel del agua subió más de 7 metros por encima de las montañas, pero el arca se mantenía a flote sobre las aguas y estaba salvando a los que iban dentro.

Después de que pasó el diluvio, Noé con su familia y los animales salieron del arca, ya la tierra estaba nueva y limpia, y Dios hizo un pacto con ellos, puso un arco iris en las nubes, una hermosa señal, que significaba que nunca más la tierra sería destruida con otro diluvio.

Todos los que no entraron al arca, no pudieron salvarse. Solo Noé y los que estaban con él en el arca se salvaron, porque fueron obedientes. El arca fue una construcción maravillosa que sirvió para salvación.

Hoy también Dios quiere salvarnos, ya no necesitamos entrar en un arca, o en un barco grande como el Titánic, Dios nos puede salvar donde estemos, Dios nos salva de todo.

Cuando tienes temor por alguna situación, Dios está contigo y te salva, cuando tienes algún problema en la escuela o en tu casa, Dios te salva ayudándote a salir adelante, cuando te equivocas y pides perdón Dios te salva, Dios siempre va a buscar salvarte porque te ama.

Solo nos queda obedecer, así como lo hizo Noé, debemos obedecer todo lo que Dios nos mande, porque ese será siempre el mejor camino.

Planos

Área de conocimiento

Nombre del Espacio: Área de Planos

Descripción del Programa: En el Área de Planos, los niños y niñas tendrán la emocionante oportunidad de sumergirse en el fascinante mundo de la ingeniería y la tecnología, mientras exploran cómo funcionan las cosas que nos rodean en la vida cotidiana. Cada día, los participantes en el Área de Planos se embarcarán en un emocionante viaje de descubrimiento. Aprenderán cómo funcionan por dentro distintas cosas cotidianas, desde máquinas simples hasta elementos naturales o el cuerpo humano. Nuestras actividades incluirán la descomposición de objetos y conceptos en sus partes componentes, el análisis y el diseño de soluciones creativas. Los niños y niñas serán desafiados a pensar como ingenieros y científicos, fomentando su curiosidad y habilidades de resolución de problemas.

Materiales y Ambientación: Nuestro espacio, el Área de Planos, debe estar decorada de manera inspiradora para crear un ambiente propicio para el aprendizaje y la creatividad, esta área estará inspirada en un espacio de creación (makerspace) Sugerimos colocar engranes de todos tamaños que pueden realizarse con cartón y pintarse colores brillantes, adornando las paredes, así como distintos contenedores con rollos de papel reciclado, que simulen planos de ingeniería, que servirán como elementos decorativos. Para la entrada del salón y el piso interior, sugerimos usar cinta de enmascarar (cinta adhesiva) o algún otro material, para realizar trazos sencillos en el piso, líneas rec-

tas y quebradas, que conecten unas con otras simulando ser un plano gigante, pida a los niños que recorran el circuito de planos cada día al entrar al salón, caminando sobre las líneas, esta actividad además de ser divertida, les permitirá desarrollar su sentido del equilibrio y coordinación motora a los niños más grandes se les puede pedir entrar saltando en un solo pie para aumentar el reto. En este espacio, sugerimos tener a disposición de los niños para libre uso, una variedad de materiales y herramientas en distintos contenedores, que los niños y niñas podrán utilizar para trazar y experimentar con conceptos de diseño y construcción, mientras escuchan el contenido preparado para cada día, estos materiales pueden ser elementos reciclados, por ejemplo:

- Pedazos de cartón
- Bloques de madera (asegúrese de que estén bien lijados)
- Botellas de Plástico Vacías
- Papel de Aluminio
- Marcadores y Lápices de Colores
- Papel aluminio
- Tubos de cartón
- Palitos de madera
- Tapas de Botellas
- Cintas Adhesivas Variadas
- Hojas recicladas

NOTAS PARA LA MAESTRA O MAESTRO:

- Para esta área no colocaremos sillas en el salón, solo mesas con los materiales dispuestos sobre ellas. Deje que los niños experimenten y exploren creando.
- Es importante hacer saber a los niños que los elementos usados en el área de planos no deben salir del salón, las creaciones no son para que los niños las lleven a casa, solo se usarán durante la clase.
- Incentive a los niños a utilizar los distintos materiales para crear mientras usted da la clase.
- No hay que preocuparse si los niños no le ven a los ojos o parecen distraídos mientras están creando, ¡Ellos están escuchando y recordarán lo aprendido!
- Sugerimos que usted cree el elemento que se le pedirá a los niños construir cada día antes de la clase, y lo muestre al terminar la misma, los niños se sentirán incentivados y emocionados al ver que usted también ha participado de la actividad.
- Para incentivar la creatividad en los niños, no muestre fotografías o imágenes previas de lo que se les pida crear. Introducción Diaria: ¡Bienvenidos al Área de Planos! Aquí, todos somos ingenieros ¿Saben qué es un ingeniero? "Un ingeniero es como un superhéroe de la creatividad y la resolución de problemas. Los ingenieros utilizan su imaginación y conocimientos para diseñar y construir cosas increíbles, como puentes, barcos, graneros y hasta juguetes, en el área de planos aprenderemos cómo funcionan las cosas que utilizamos todos los días. Hoy...

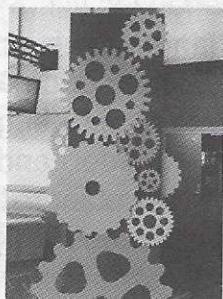
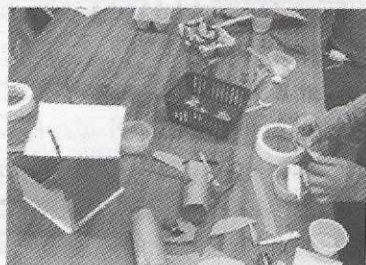

EL AGUA

Acción Lúdica: *En el Área de Planos. Hoy nos convertiremos en constructores de barcos. Utilizaremos bloques de construcción y cartón para diseñar nuestro propio barco, usando los materiales que están en sus mesas ¡Comencemos a crear nuestros barcos!*

¿Sabías que el agua en nuestro planeta está siempre en movimiento? Es como un gran ciclo que nunca se detiene. El agua se evapora desde ríos, lagos y océanos, se convierte en nubes en el cielo y luego cae de nuevo a la tierra como lluvia o nieve. Esto se llama el ciclo del agua, ¡y es muy importante para mantener viva a la Tierra! ¿A quién le gusta cuando llueve? ¿A quiénes les gusta nadar?

Hoy en día, cuando necesitamos agua en nuestras casas, simplemente abrimos la llave y ¡ahí está! Pero, ¿alguna vez te has preguntado de dónde viene esa agua? Viene de una planta de tratamiento de agua, donde se purifica. Antes de llegar a tu casa, el agua viaja a través de tuberías subterráneas y luego sale cuando abres la llave.

Necesitamos el agua para vivir. Pero a veces, el agua puede ensuciarse o contaminarse por diferentes razones. Esto sucede cuando tiramos basura, como plásticos o productos químicos, en ríos, lagos o mares. También puede ocurrir cuando usamos demasiados productos químicos al limpiar nuestras casas. Cuando el agua se contamina, se vuelve peligrosa para beber y para los animales y plantas que viven en ella. Por eso, es muy importante cuidar el agua y no dejar que se ensucie. Podemos hacerlo siendo amigables con el medio ambiente, reciclando, no tirando basura y usando productos que no dañen nuestro planeta. Así, el agua seguirá siendo limpia y saludable para todos nosotros y para la naturaleza.

Imagina un mundo donde no hubiera agua limpia para beber, bañarnos o regar nuestras plantas. Sería un lugar muy triste y sería difícil vivir ahí. Necesitamos agua todos los días. Sin agua limpia, muchas cosas cambiarían, primero, nos sentiríamos sedientos y enfermos. El agua es muy importante para nuestro cuerpo, y si no bebemos agua limpia, podríamos enfermarnos mucho. Además, nuestras plantas y animales tampoco tendrían agua para crecer y vivir, por lo que desaparecerían. Los ríos y lagos se secarían, y la tierra se volvería árida y sin vida.

No podríamos bañarnos o lavar nuestras manos, lo que sería incómodo y poco saludable. No habría piscinas o albercas para nadar ni parques acuáticos para divertirse. También tendríamos que caminar largas distancias para buscar agua, y eso nos llevaría mucho tiempo. No podríamos cocinar, lavar la ropa o limpiar nuestras casas ¡La vida sería difícil!

Por eso, es esencial cuidar el agua y no desperdiciarla. Todos podemos ayudar a protegerla usando solo la que necesitamos y no contaminándola, ¡Cada gota de agua cuenta!

¿Qué cosas se les ocurre que podemos hacer para cuidar el agua? (Deje que los niños participen)
¡Esas son grandes ideas! Aquí hay algunas otras cosas que puedes hacer en casa para cuidar el agua:

-Cierra bien la llave: Cuando te laves las manos o los dientes, asegúrate de cerrar bien la llave o grifo cuando no lo estés usando. De esa manera, no desperdiciarás agua.

-No dejes correr el agua: Cuando estés lavando platos o jugando con agua, no dejes que el agua corra innecesariamente. Llena un recipiente con agua para jugar o lavar tus juguetes en lugar de usar el grifo todo el tiempo.

-Reporta las fugas: Si ves que un grifo o una tubería gotea en casa, avisa a los adultos para que lo reparen. Las fugas desperdician mucha agua.

-Recicla el agua: Cuando termines de beber agua de un vaso, ¡puedes usar esa agua para regar tus plantas en lugar de tirarla por el desagüe!

Recuerda que el agua es un recurso valioso y es importante que todos hagamos nuestra parte para cuidarla. Pequeñas acciones como estas pueden marcar una gran diferencia ¡Cuida el agua y cuidarás nuestro planeta!

¡Qué barcos tan maravillosos crearon hoy! Vamos a poner los materiales en su lugar para poder crear algo nuevo el día de mañana.

Alimentos

El Arca de Noe

Entrada: Pedazos de Sandía y Melón.

Ingredientes:

Sandía y melón

Galletas en forma de animales o animales plásticos en miniatura para decorar.

Una galleta grande para la rampa.

Hacer un arca de Noe con la cubierta de la sandía y el melón de acuerdo con el modelo y colocarla en un lugar visible para que los niños la vean mientras disfrutan de estas frutas.



Sopa de Lentejas

Ingredientes:

- a. 1 ½ libra de lentejas remojadas desde la noche anterior.
- b. 3-4 litros de agua
- c. 1 libra de papas peladas y en cuadritos
- d. 1 libra de zanahoria en cuadritos
- e. 2 cidras o chayotes cortados en cuadritos
- f. 2 tazas de apio cortado en cuadritos
- g. 1 ½ libra de calabaza (auyama, zapallo), cortado en cuadritos.

- h. 4 mazorcas de maíz cortado en trozos pequeños.
- i. 2 cebollas cabezonas cortadas en cuadritos.
- j. 3 cebollas largas cortadas en cuadritos.
- k. 5 dientes de ajo machacados y en cuadritos.
- l. 1 pimentón cortado en cuadritos.
- m. 1 manojito de tomillo
- n. 2 ramitas de perejil finamente picado
- o. 2 latas de leche de coco
- p. 2 cucharadas de aceite de oliva
- q. Sal al gusto

Elaboración:

Ponga las lentejas remojadas, lavadas y escurridas en una olla con el agua. Cuando las lentejas estén suaves, agregue el resto de los ingredientes. Por último, agregue la cebolla cabezona, la cebolla larga, el ajo, el tomillo, el aceite y la leche de coco. Cocine a fuego lento hasta que la sopa esté bien cocida. Si está muy espesa, puede agregar más agua. Sirva con sándwiches de tomate y mayonesa, galletas saladas o palomitas de maíz.

DIA 2

La Oficina del Arquitecto

Devocional para maestros

Confianza en quien no falla

Lectura Bíblica:

"Mas Jehová Dios llamó al hombre, y le dijo: ¿Dónde estás tú? Y él respondió: Oí tu voz en el huerto, y tuve miedo, porque estaba desnudo; y me escondí." Génesis 3:9,10.

Se cuenta la historia de una niña atrapada en un edificio envuelto en llamas, la pequeña se encontraba en la segunda planta, era imposible salir por las escaleras de madera porque las llamas prácticamente las habían devorado, los vecinos gritaban a la nena ¡Salta, salta! Nosotros te vamos a atrapar en el aire para que no caigas al piso, sin embargo la pequeña llena de temor no se animaba a saltar porque el humo no le dejaba mirar nada hacia abajo, mientras los vecinos gritaban desesperados llegó su padre; el pobre hombre se dio cuenta del peligro inminente en que se encontraba su hijita; se colocó exactamente debajo de la ventana y dijo a la niña: "Mi vida, soy papá, estoy aquí abajo exactamente debajo de tu ventana, no tengas temor mi amor, aunque no veas nada salta, yo te voy a atrapar en mis brazos". La pequeña al reconocer la voz de su padre, sin dudar saltó al precipicio, los brazos de su padre se abrieron para recibirla y salvarla.

¿Por qué saltó la niña? La respuesta es sencilla: tenía confianza en su padre, ella sabía perfectamente que su papá nunca la dejaría estrellarse en el piso, la confianza se genera con el amor, las personas confiamos en quienes nos aman, porque nuestro diario vivir nos ha enseñado que jamás nos harían daño.

Adán y Eva tenían plena confianza en Dios, conversaban diariamente con Él, tan pronto escuchaban la voz de Dios corrían al encuentro de su padre amoroso. Sin embargo, cuando pecaron desobedeciendo el mandato de Dios de no comer el fruto prohibido del huerto, se escondieron en medio de los arbustos porque la confianza la habían perdido, su culpa los hacía sentir mal creyendo que su padre en lugar de perdonarlos, los castigaría.

Muchos siglos después, sus descendientes siguieron con la misma conducta, aunque Dios había dicho que ya no destruiría la tierra con un diluvio, los post-diluvianos quisieron construir una torre que llegara al cielo, una torre tan alta que no fuera inundada por otro diluvio, hoy eso nos puede causar risa, puesto que no existe montaña alguna que Dios no pueda derribar con su poder, sin embargo para estos hombres construir la torre era su seguridad, ¿Por qué? porque no tenían confianza en Dios, porque no le conocían, no había amor.

Conclusión:

¿Qué piensas de la confianza en Dios? ¿Podemos confiar en él? ¿Dios nos ha dado evidencias suficientes de que nos ama? Si así es, ¿Cuánta confianza tenemos en él cuando no sabemos nada de lo que nos pasará en el futuro? ¿Podemos confiar ciegamente en él?, Todavía más: ¿Cómo podemos lograr que los niños confíen en Dios?

Este día ora al Señor para que te ayude a tener plena confianza en él, Como padre amoroso jamás dejará que tu vida se estrelle contra el piso. Él ya tiene tu futuro asegurado y te recuerda: "No se turbe vuestro corazón, si tienes confianza en Dios, también puedes confiar en mí". Juan 14:1.

La Obra

HISTORIA DÍA 2

Palabra clave: Obediencia.

Versículo: "No hagan nada por egoísmo o vanidad; más bien, con humildad consideren a los demás como superiores a ustedes mismos" Filipenses 2:3

Hola chicos, ¿cómo están? Hoy, es el segundo día de nuestra gran semana de "Construcciones Maravillosas", donde cada día veremos construcciones maravillosas tanto modernas como construcciones de la Biblia que nos enseñarán muchas lecciones, ¿recuerdan las 2 construcciones de ayer? Muy bien, el Titanic y el arca de Noé.

Ahora, ¿A cuántos de ustedes les da miedo las alturas? ¡Ha! seguramente que a muchos, hay personas que solo con subir a lugares altos se pueden marear.

Hoy hablaremos de 2 construcciones maravillosas, pero muy altas.

Saben chicos, hay una construcción que se considera una de las más altas que existen hoy, es muy hermosa y espectacular se llama el Burj Khalifa. Esta construcción, que es una torre, muy alta, mide 828 metros, es la construcción más alta del mundo sostenida sin cables, y es el edificio con mayor cantidad de pisos, 150 pisos; y se encuentra en Dubai, en los Emiratos Árabes Unidos. Está ubicada en el desierto. Mucha gente admira esta construcción y muchos hablan de ella.

En nuestra segunda construcción maravillosa que encontramos en la Biblia, también vemos una construcción muy alta, muy elevada llamada la "Torre de Babel".

Después de que pasó el diluvio, la tierra empezó a llenarse de habitantes, y ya eran muchos, todos hablaban un mismo idioma en toda la tierra, pero una parte de esa gente se fue a vivir a una llanura llamada Sinar y ahí se quedaron.

Al estar ahí, se les ocurrió hacer ladrillos, ¿conocen ustedes los ladrillos, saben para qué sirven? Muy bien, claro sirven para construir. Pues esta gente empezó hacer ladrillos y cocerlos al fuego, y después de hacer esto, dijeron: que tal si construimos una torre muy alta, pero tan alta que llegue al cielo, ¿ustedes creen que una torre puede llegar hasta el cielo? Claro que no, y entonces esta gente dijo: hagamos la torre para ser famosos, para que vean lo bueno que somos, y así nadie nos quitará de esta tierra. A esto se le llama soberbia, que es cuando te crees superior a los demás, y entonces te muestras orgulloso o engreído.

La torre de Babel estaba hecha de ladrillo y adobe, que es un tipo de lodo, y tenía unos 90 m de altura y se dice que tenía unos 7 pisos.

Dice la Biblia que Dios estaba observando lo que estos hombres estaban haciendo, y sus propósitos, así que, Dios confundió su idioma, de tal manera que nadie entendía lo que el otro decía, uno pedía algo y le daban otra cosa diferente, que confusión. Al suceder esto, nadie se entendía entre si, no podían comunicarse entre ellos; de esta manera dejaron de construir la torre de Babel. Así fue como Dios los esparció por la faz de la tierra; esto significa que cada uno tomo un rumbo diferente sobre la tierra, unos se fueron a vivir al norte, otros al sur. A diferentes lados.

Por esta torre tan alta se llama "Babel", que significa: "confusión" por que ahí confundió Dios su lenguaje.

Ahora, ¿por qué paso esto?, bueno, porque los motivos de esa gente no eran buenos y no eran humildes.

Hoy en día puede haber algunos con falta de humildad, quizá tú en la escuela tengas que enfrentar a compañeros que se comportan así, que argumenten ser mejores, que no quieren obedecer a maestros o a sus padres, porque quieren hacer las cosas como ellos quieren; obedecer se le llama soberbia, o falta de humildad.

La historia de hoy nos recuerda que la humildad es importante. Todo lo bueno que eres o todo lo bueno que puedes hacer, recuerda siempre que es por la gracia de Dios, nunca debemos de sentir mal a nadie.

Siempre obedece y trata bien a los que te rodean, y así estarás obedeciendo a Dios.

Planos

Área de conocimiento

Acción Lúdica: Hoy, en el Área de Planos, vamos a descubrir cómo funcionan los idiomas ¡Usemos los materiales que tenemos para crear nuestras propias banderas! Usemos nuestra imaginación para crear banderas de diferentes colores y símbolos que nos representen.

¿Recuerdan la historia de hoy? Hace mucho, mucho tiempo, antes de la Torre de Babel, todos en la tierra hablaban un solo idioma.

Cuando la gente comenzó a construir la Torre de Babel y Dios vio que los hombres se estaban volviendo ambiciosos, hizo que todos hablaran diferentes idiomas. Así nacieron los idiomas del mundo.

Los idiomas nos permiten comunicarnos y entendernos unos a otros, ¿Qué idiomas conocen ustedes? ¿Qué palabras conocen en otros idiomas? Cada idioma es único, con sus propias palabras, sonidos y formas de hablar. Cuando hablas con tus amigos y familiares, ellos pueden entender lo que dices porque comparten el mismo idioma contigo. Pero cuando conoces a alguien que habla otro idioma, ¡es como descubrir un mundo nuevo!

Hoy en día, tenemos muchas formas de aprender y usar diferentes idiomas, podemos aprender inglés, español, francés y muchos otros idiomas. También, gracias a las computadoras e internet, podemos hablar con personas de todo el mundo sin importar en qué país vivan, ¡Es como tener amigos en todas partes!

Estas son algunas cosas que quizá no sabías de algunos idiomas:

Chino Mandarín: Es el idioma más hablado en el mundo, con más de mil millones de hablantes nativos.

Español: Es el segundo idioma más hablado del mundo. Es conocido por tener muchas palabras que terminan en vocales.

Inglés: Es uno de los idiomas más ampliamente aprendidos como segunda lengua y tiene una de las palabras más largas del idioma: "pneumonoultramicroscopicsilicovolcanoconiosis".

Árabe: El árabe es escrito de derecha a izquierda y tiene un sistema de escritura hermoso y artístico. Tiene más de 12 millones de palabras, lo que lo hace muy rico en vocabulario.

Francés: Se le conoce como "la lengua del amor". Tiene muchas palabras y frases que pueden sonar elegantes.

Lengua de Señas: La lengua de señas no es universal, existen diferentes lenguas de señas en todo el mundo. Al igual que los idiomas hablados, cada país o región tiene su propia lengua de señas con su gramática y vocabulario únicos.

Cada idioma tiene sus propias peculiaridades y belleza única. ¡Aprender sobre diferentes idiomas puede ser fascinante!

Los idiomas nos ayudan a contar historias, cantar canciones, compartir chistes y decir "te quiero". Cada palabra y cada idioma tiene su propia belleza, pero lo más importante es que los idiomas nos conectan, nos hacen amigos y nos permiten comprender a personas de diferentes culturas.

A través de los idiomas, podemos explorar culturas, descubrir nuevos lugares y hacer amigos de todo el mundo.

¿Qué idiomas les gustaría aprender o hablar? ¿O tal vez quieran compartir alguna experiencia especial que hayan tenido usando diferentes idiomas?

¡Qué banderas tan maravillosas crearon hoy! Vamos a poner los materiales en su lugar para poder crear algo nuevo el día de mañana.

Alimentos

La Torre de Babel

Ingredientes:

- 4 tazas de papas peladas y en cuadritos
- 2 tazas de zanahorias en cuadritos
- 1 taza de aceitunas negras cortadas en rodajas
- ½ taza de apio cortado en cuadritos
- ¼ a ½ taza de mayonesa
- Sal al gusto

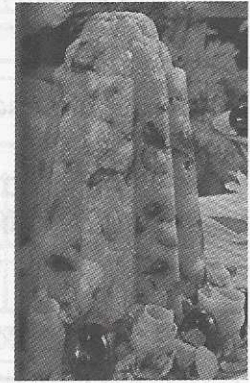

Elaboración:

- Cocinar las papas y las zanahorias en agua con sal hasta que estén suaves, pero no muy suaves.
- Drenar y enfriar, colocar en una taza grande, agregar las aceitunas, el apio, la mayonesa y si es necesario una pizca de sal. Mezclar bien.
- Colocar en un molde en forma de torre engrasado y presionar un poco, cubrir y dejarlo en la nevera toda la noche. Al siguiente día sacarlo del molde y colocarlo en un plato, adornar con arbolitos de brócoli, coliflor, palitos de apio y lechuga.

Hummus

Ingredientes:

- El jugo de un limón
- ¼ taza tahini
- 1 taza de garbanzos cocinados (no enlatados).
- 1 diente de ajo
- Una pizca de comino en polvo
- 2 cucharadas de aceite de oliva
- 2 cucharadas de caldo de garbanzos
- Sal al gusto
- 1 cucharadita de perejil picado



Elaboración:

- Poner en la licuadora el diente de ajo, el tahini, y el jugo de limón y licuar bien. Agregar el resto de los ingredientes, incluido un poco del caldo de los garbanzos, cocidos anteriormente. Añadir las especias: el perejil picado, una pizca de comino en polvo y la sal.
- Servir acompañado de pan tostado, palitos de zanahoria o apio crudo o galletas saladas.

Torre de Sandía



Torre de Pan



Día 3

La Oficina del Arquitecto

Devocional para maestros

La Disciplina Celestial.

Lectura bíblica:

"Porque ¿Quién de vosotros, queriendo edificar una torre, no se sienta primero y calcula los gastos, a ver si tiene lo que necesita para acabarla?" Lucas 14:28.

Cuando nosotros miramos lo que Dios hace, apenas tenemos una ligera idea de lo que Dios ha planeado, nuestra pobre capacidad intelectual no puede ni siquiera imaginar el alcance de lo que Dios hace o a diseñado a favor de sus hijos.

La Santa Biblia registra en el relato del libro del Génesis, que en el principio creó Dios los cielos y la tierra, no sabemos cuánto tiempo pasó entre la creación de la tierra y el momento en que Dios la volvió a mirar, el estado de la tierra era "desordenada y vacía", Dios se toma una semana literal para ordenarla y crear las condiciones apropiadas para el establecimiento de la vida humana. Hay dos cuestiones que quiero resaltar: la primera, cuando Dios vino a ordenar la tierra no fue una ocurrencia divina, Dios tenía todo planeado, sabía con exactitud microscópica que debía hacer cada día, la secuencia creacional hecha por Dios deslumbra a cualquier científico. El Señor disciplinadamente hizo cada cosa en el momento apropiado, y segundo, aunque Dios es eterno y su palabra dice que Él es el Alfa y la Omega, el principio y el fin (Apc. 1:8) Dios tiene una agenda. Él sabía cuándo el señor Jesús debía nacer en este planeta, la Escritura registra; "cuando vino el cumplimiento del tiempo, Dios envió a su Hijo, nacido de mujer..."(Gal.4:4). Dios sigue sus propias reglas, disciplinadamente cuando llegó el momento de crear al ser humano, Dios creó y diseñó el planeta tierra para que fuera su hogar.

Todo hijo de Dios si quiere tener éxito debe ser ordenado y disciplinado. No puede una persona prosperar dejando todo en desorden, no es posible, no concuerda con su Creador, todo lo que Dios ha hecho es planeado, ordenado, disciplinado, aún el momento más crítico de la vida de Cristo estuvo meticulosamente planeado, Dios escogió el momento histórico, los gobernantes, la cruz, los clavos, la muerte, la hora en que el Hijo de Dios había de morir, sobre todo Dios planeó el propósito de su muerte: la salvación del hombre.

José nos enseña que una persona, aunque sea un esclavo por circunstancias ajenas a su voluntad, puede salir adelante si pone su confianza en su Creador, pero al mismo tiempo, llevar un trabajo ordenado y disciplinado; José es un vivo ejemplo de disciplina y éxito para todo aquél que, puesta su mano en el arado, no mira hacia atrás.

Conclusión:

Como maestro de la EBV, ¿Cómo está el orden en tu vida? ¿Has planeado cada parte de tu vida y lo que quieres lograr? ¿Te cuesta ser disciplinado? ¿Crees que no será posible para ti tener éxito?

Dios hizo todo de manera planeada, ordenada y disciplinada. No se espera menos de ti. Si estás batallando con esto en tu vida, pídele a Dios que Él como experto en la planeación, te de esa habilidad tan necesaria en la vida.

La Obra

Historia

Palabra clave: Disciplina

Versículo: "Nunca dejen de ser diligentes; antes bien, sirvan al Señor con el fervor que da el espíritu". Romanos 12:11

Hola a todos, hoy estamos iniciando nuestro día 3 de esta gran semana ¿llamada? "Construcciones Maravillosas", muy bien, ¿están listos? Pues iniciemos.

¿Qué significa para ustedes disciplina? Bueno, esto tiene que ver con ser organizado, y tener reglas para estar listo con diferentes cosas de lo que haces para mantener un orden y esto, te ayuda a estar preparado para el presente y futuro.

Déjame contarte sobre una peculiar construcción, quizá alguno de ustedes no haya escuchado sobre esto porque no es muy común, me refiero a "La Bóveda del fin de Mundo" o también conocida como "La Bóveda de las Semillas", ¿han escuchado sobre esto?

Esta bóveda se encuentra a medio camino entre el país de Noruega y el Polo Norte, este es el mayor y más grande almacén subterráneo de semillas existentes, ¡sí, subterráneo! Dentro de esta bóveda se encuentra la reserva más grande de cultivos del planeta, son más de 1,000 metros cuadrados bajo tierra. Esta bóveda fue creada en el año de 2008 con el propósito de salvaguardar todo tipo de especies de cultivo que servirían de alimento por si hubiera una catástrofe, y surge para evitar la extinción de cualquier especie cultivada. Se ha requerido mucha disciplina para que todas estas plantas sobrevivan bajo tierra, ya que tiene una capacidad de 4.5 millones de variedades de cultivo, increíble ¿no es cierto?

Existió hace mucho tiempo también algo parecido a esta "Bóveda de las Semillas" déjame contarte. José era un muchacho que, al vivir con su padre y hermanos, estos lo vendieron como esclavo, ¿saben ustedes lo que es un esclavo? Bueno, es alguien que ya no puede decidir por su vida, ni que hacer, ni adónde ir, todo lo decide quién lo compra: A partir de ahí, José vivió muchas experiencias como esclavo, tuvo que trabajar en un país que no conocía, y aunque era muy trabajador, se le acusó de algo que no había hecho, por esto lo metieron a la cárcel, pero como era un hombre bueno, ayudó dentro de la cárcel a quien podía, José interpretaba sueños, así que pronto Faraón quien era el que gobernaba Egipto, lo sacó de la cárcel para que le interpretara un sueño, el sueño era raro, nadie había podido decirle a Faraón lo que significaba, pero alguien le dijo que José podría, y así fue, José le dijo a Faraón el significado de su sueño, porque Dios le revelaba los significados de los sueños.

José le explicó al Faraón que el sueño significaba que vendrían 7 años de mucha abundancia en Egipto, habría mucha comida y todo iba a ir muy bien, pero después vendrían 7 años de hambre, y que esto acabaría con Egipto, sería un hambre terrible. Entonces José le dijo al Faraón todo lo que tenía que hacer, le dijo que tenía que nombrar a un hombre sabio, disciplinado, para que se hiciera cargo de sembrar y almacenar todo el grano en los tiempos de abundancia. Así que, cuando el Faraón pensó en quién debía ser esa persona, vio que no había otra persona más competente y disciplinada que José, entonces lo nombró para que se hiciera cargo del palacio y de recolectar toda la semilla en tiempos de abundancia para cuando llegara el tiempo de hambre.

Así, José comenzó a organizar de una manera muy disciplinada, tenía 30 años cuando empezó. José empezó a recolectar granos y semillas en los 7 años de abundancia, en esos años la tierra produjo grandes cosechas, así que José fue recogiendo todo ese alimento que se produjo en Egipto durante esos 7 años, ¿y saben lo que hizo?

Empezó a guardar todo ese alimento en graneros o también llamados silos. En todas las ciudades de Egipto estaban estas enormes construcciones de graneros, eran muy grandes. Estos graneros o silos, sirven para conservar los granos, algunos tienen forma cilíndrica pareciéndose a una torre, y pueden ser contruidos de diferentes materiales.

José juntó tanto alimento como arena del mar, ya ni se podía contar, y todo iba a los graneros. Los 7 años de abundancia en Egipto llegaron a su fin, y tal como José lo anunció comenzaron los 7 años de hambre, por todos los países había hambre, todo el pueblo empezó a pedir a faraón comida, así que el los mando con José.

Cuando todo el pueblo tenía hambre, José abrió los enormes graneros, los silos, y entonces con mucha disciplina empezó a vender alimento en Egipto y también a personas de otros países.

La disciplina y buena organización de José lo llevó a pensar en estas maravillosas construcciones que fueron sus graneros, a través de esto, salvó a mucha gente de morir de hambre.

La disciplina nos puede salvar de muchas cosas, cuando tú eres disciplinado con tus trabajos en la escuela, tendrás buenas notas, cuando eres organizado y disciplinado con tus horarios de deberes en casa, tendrás más tiempo para jugar, cuando eres disciplinado para comer lo correcto, te enfermarás menos, cuando decides ser disciplinado para obedecer a Dios, siempre te irá mejor.

Hoy es un buen día para decidir ser disciplinado.

Planos

Área de conocimiento

Acción Lúdica: Hoy, en el Área de Planos, nos convertiremos en constructores de graneros, como los que usaba José en la historia bíblica. Utilizaremos los materiales que tenemos a la mano para diseñar nuestro propio granero creativo, ¡Comencemos a construir!

¿Recuerdan la historia de hoy? José era conocido por ser un excelente administrador. Fue capaz de tomar decisiones sabias y cuidadosas con los recursos disponibles, como el grano y el dinero, lo que lo ayudó a salvar a toda una nación de la hambruna. Un buen administrador trata de usar bien los recursos y planificar cómo gastar y ahorrar dinero.

En diferentes partes del mundo, la forma en que las personas administran el dinero y hacen presupuestos puede variar. En algunos lugares, las familias pueden utilizar una "alcancía" para ahorrar dinero, mientras que en otros, pueden llevar un registro de gastos en una libreta. En algunos países, el dinero puede ser diferente, como el dólar, el euro o el yen (**Si cuenta con monedas o billetes de otros países, puede mostrarlas a los niños**)

También es interesante saber que en algunas culturas las personas practican el trueque, que es un intercambio directo de bienes o servicios sin usar dinero. Por ejemplo, si tienes algo que otra persona necesita y esa persona tiene algo que tú necesitas, puedes intercambiarlo sin usar dinero en

absoluto. El trueque es una forma antigua, y ahora poco usada de administración de recursos que muestra cómo las personas pueden satisfacer sus necesidades mutuamente sin usar moneda. Aunque hoy en día usamos dinero en la mayoría de nuestras transacciones, es interesante conocer cómo funcionan otro tipo de economías.

En el mundo actual, los bancos desempeñan un papel fundamental en la administración financiera. Funcionan como lugares seguros para guardar dinero y ofrecen servicios como cuentas de ahorro y cheques. Además, los bancos emiten tarjetas de crédito y débito que permiten a las personas realizar compras y transacciones electrónicas. Las tarjetas de débito están vinculadas a una cuenta bancaria y permiten comprar con dinero que uno tiene en esa cuenta, mientras que las tarjetas de crédito permiten gastar dinero prestado, que debe ser devuelto más tarde con intereses. Los bancos también ofrecen servicios de préstamos para cosas como viviendas y automóviles, y juegan un papel importante en la administración de inversiones y ahorros a largo plazo. Entender cómo funcionan los bancos y cómo utilizar tarjetas de crédito y débito de manera responsable es importante (**Si cuenta con un ejemplo de tarjeta bancaria, puede mostrarla a los niños**).

Administrar el dinero con responsabilidad es universal e importante en todas partes, ser un buen administrador significa aprender a tomar decisiones inteligentes sobre cómo gastar y ahorrar dinero. Los niños también pueden aprender a ser buenos administradores, y aquí hay algunas formas de hacerlo:

Hacer un Presupuesto: ¿Recibiste dinero por tu cumpleaños o por ayudar en casa? Puedes comenzar por hacer un presupuesto, que es una lista de cuánto dinero tienes y cómo planeas gastarlo. Esto te ayuda a saber en qué estás gastando tu dinero y a asegurarte de que no lo gastas todo de una vez.

Aprender sobre Ahorro: Puedes aprender a ahorrar una parte de tu dinero en una alcancía o cuenta de ahorros. Esto te ayudará a tener dinero guardado para cosas importantes en el futuro, como comprar algo que realmente quieras.

Comprar con Responsabilidad: Aprende a tomar decisiones sabias al comprar cosas. Pregúntate si realmente necesitas algo antes de comprarlo y compara precios para obtener las mejores ofertas.

Dar a los Demás: También es importante aprender a compartir y dar a los demás. Puedes donar una parte de tu dinero a organizaciones benéficas que ayuden a quienes lo necesitan.

Así como José aprendió a ser un buen administrador y ayudó a su pueblo, tú también puedes aprender a ser un buen administrador de tu dinero. Al construir nuestro granero hoy, estamos construyendo una base sólida para aprender sobre la administración y el valor del dinero.

Alimentos

Los Graneros de José

Ingredientes:

- 1 taza de maíz fresco o descongelado
- 1 cebolla pequeña, cortada en pequeños cuadritos
- 1 diente de ajo machacado



- d. 1 cucharada de aceite
- e. 2 tazas o una lata de frijoles negros cocinados y sin líquido
- f. Un aguacate en cuadritos
- g. $\frac{1}{2}$ taza de rábanos cortados en tajaditas finas
- h. 1 cucharadita de comino en polvo
- i. 1 cucharadita de orégano
- j. $\frac{1}{4}$ de taza de cilantro fresco y cortado no muy fino
- k. Sal al gusto
- l. Pan o tortillas en forma de canasta

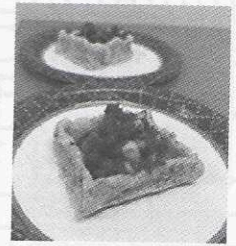

Elaboración:

1. Colocar en una sartén el aceite, la cebolla, el ajo, el maíz y sofreír.
2. Agregar los frijoles, y cocinar por 3 a 4 minutos.
3. Agregar el comino y el orégano.
4. Rellenar el pan o las tortillas, agregar el aguacate, el cilantro y los rábanos.

Tuercas y Tornillos

Ingredientes:

- a. 1 taza de los siguientes ingredientes (escoja los que quiera o pueda conseguir). Cheerios, semillas de girasol, palitos de ajonjolí, granola, maní, uvas pasas, frutas secas (manzana, banana, dátiles, piña, arándanos, etc.). pedazos de coco, arroz inflado.

Elaboración:

1. Escoger los ingredientes que quiere usar.
2. Poner cada ingrediente en un recipiente diferente
3. Mida aproximadamente dos cucharadas de cada ingrediente, y colóquelos en bolsitas plásticas con cierre (zip-lock).
4. Llene las bolsitas hasta la mitad y guárdelas en la nevera para que se conserven frescas. Estas bolsitas se pueden llevar a un paseo o en la lonchera.



Ponche de Zapallo (calabaza dulce).

Ingredientes:

- a. 1 taza de zapallo o auyama cocinado
- b. 4 tazas de leche de almendras o leche de soya
- c. 1 pizca de canela en polvo
- d. 1 pizca de nuez moscada en polvo
- e. 1 pizca de clavos de olor en polvo
- f. $\frac{1}{2}$ cucharadita de vainilla
- g. Azúcar al gusto
- h. Hielo

Elaboración:

1. Colocar los ingredientes en la licuadora.
2. Licuar bien con hielo y servir.

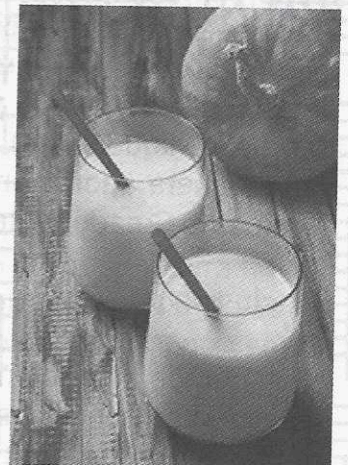

Día 4

Oficina del Arquitecto

Devocional para maestros

La adoración comienza en mi mente

Lectura Bíblica:

"Dios es Espíritu; y los que le adoran, en espíritu y en verdad es necesario que adoren".
Juan 4:24.

En muchos países, especialmente aquellos con una herencia católica, tienen por costumbre la adoración de diferentes maneras, rinden culto a la virgen con sus diferentes nombres; María, Guadalupe, Fátima, entre otros, así mismo rinden culto a los muertos, a los diferentes santos canonizados, a imágenes aparecidas en árboles, cuevas, paredes y más. Por otro lado, muchos cristianos escogen adorar con cultos estridentes, serios, conservadores, carismáticos, en montañas, etc.

¿Cuál es la mejor manera de adorar a Dios? Cuando Dios se manifestó al pueblo de Israel, dio instrucciones precisas en cuanto a la adoración a Moisés, se tomó el tiempo de que Moisés escribiera en cinco tomos hoy llamados el Pentateuco, todas las instrucciones en cuanto a la liturgia y su significado para su adoración.

Así surgió el tabernáculo, el santuario levantado por el pueblo israelita conforme al modelo que Dios les había mostrado por medio de Moisés (Éxodo 26:30) Cada parte del santuario tenía un significado con propósitos didácticos para el pueblo de Israel en cuanto a la salvación y todo el santuario era una gran lección de la muerte de Cristo, perdón de los pecados, intercesión de un mediador, la oración y la adoración.

Cuando David quiso levantar un templo, Dios no se lo permitió porque sus manos de guerrero habían derramado mucha sangre, le dijo que sería su hijo Salomón quien lo haría. En 1 de Reyes capítulo 6-8 se cuenta la historia de la magnificencia del templo levantado por Salomón, la cantidad de oro usado para decorar el templo fue impresionante, la plata se usó en menor escala, el bronce y el hierro fueron parte de los materiales usados, así como piedras preciosas.

¿Pero cuál es la adoración que Dios desea? Por supuesto siempre es importante darle a Dios lo mejor que tengamos de nuestras posesiones materiales, pero lo mejor que Dios está esperando de nosotros es lo declarado por el profeta Miqueas: "...Hacer justicia, amar misericordia y humillarte ante tu Dios". (Miqueas 6:8)

La verdadera adoración empieza en nuestra mente, la disposición libre y voluntaria de reconocer a Dios como Creador y Redentor, rendirle honra y gloria, adorándole en espíritu y en verdad.

Conclusión:

¿Qué tipo de adoración se realiza en tu iglesia? ¿Los miembros están más preocupados por las cosas externas o internas? ¿Con qué actitud vamos a adorar a Dios en el día sábado? ¿Qué es lo que a Dios más le agrada sin dejar de hacer lo otro?

Mi querido amigo te invito a enseñar a nuestros niños la verdadera adoración, que sus tiernas mentes entiendan que lo que Dios más anhela es su corazón.

La Obra

HISTORIA DÍA 4

Palabra clave: Adoración

Versículo: "Adora al Señor tu Dios, y él bendecirá tu pan y tu agua". Éxodo 23:25

¿Cómo están hoy queridos niños y adolescentes? Esperamos que estén disfrutando esta semana donde estamos viendo "Construcciones Maravillosas" y aprendiendo de ellas.

Es el momento para que conozcamos la construcción de este cuarto día, ¿están listos? Iniciemos.

¿Cuántos de ustedes han entrado a un palacio? Saben, hay muchos palacios de la antigüedad, pero hay uno en especial que es muy conocido por su extrema belleza, hablamos del "Palacio de Versalles".

Este palacio se encuentra en el país de Francia, es una construcción maravillosa, es un palacio esplendoroso, cuenta con 700 habitaciones, tiene 2,153 ventanas, 67 escaleras, y 11,000 metros cuadrados de tejado, o sea de techo, su superficie total, esto quiere decir todo lo que mide este palacio, es de 67,121 metros cuadrados. Tiene un jardín de 850 hectáreas, y casi 7 millones de personas acuden cada año para conocer y visitar este palacio.

La gente que llega a ver este palacio queda maravillada, toma fotos, y hasta llegan a pensar que no hay nada igual. Pero este palacio sirve solo para eso, verlo, tomarle fotos, y después la gente se va y no pasa nada más en este palacio, por más hermoso que sea.

En la Biblia se nos habla de otra construcción sumamente maravillosa, llamada "El Templo de Salomón". Salomón era rey de Jerusalén, y decidió hacer un templo majestuoso para adorar a Dios, tenía una puerta con chapas de oro y medía 10 metros de alto, era una construcción rectangular, más largo que ancho, tenía dos pilares o columnas de bronce, las paredes estaba revestidas de cedro, que es una madera muy hermosa, y en su tiempo era de lo más fino, tenían figuras de querubines, palmeras y flores y todo esto estaba cubierto de oro, esta construcción tenía 2 divisiones muy importantes, una era llamada el Lugar Santo y la otra el Lugar Santísimo. Tenía también un gran patio que rodeaba toda la construcción y una escalera de caracol.

El rey Salomón, cubrió este templo por dentro de oro puro, ¿qué les parece?

Este templo, que era una construcción maravillosa, se construyó con un solo propósito, para honrar a Dios y para adorarlo, y en este templo había algo muy importante, se encontraban guardadas las tablas de los Diez Mandamientos. Todos los que iban a esta maravillosa construcción, no venía a tomar fotos, ni a ver el oro, venían y entraban porque querían adorar a Dios.

¿Qué es adorar?, bueno, esto significa entre otras cosas, "amar mucho".

Saben chicos podemos adorar muchas cosas hoy. Algunos niños y adolescentes pueden adorar jugar video juegos, adorar el tener un celular, adorar tener la mejor ropa, y tantas cosas más.

Pero debemos recordar que hay alguien a quien debemos adorar siempre y en todo momento, ese es Dios.

Adoramos a Dios cuando oramos, cuando cantamos, cuando leemos la Biblia, cuando obedecemos sus mandamientos y cuando hacemos todo esto por amor.

La adoración nos da felicidad.

Planos

Área de conocimiento

DÍA 4 - EL CUERPO HUMANO

Acción Lúdica: *Hoy, en el Área de Planos, nos convertiremos en arquitectos de templos. Usaremos bloques de construcción y cartón para diseñar increíbles templos, ¡Comencemos!*

¿Sabías que nuestro cuerpo es como un templo? Al igual que el Templo de Salomón en la antigüedad, que era un lugar sagrado y especial, nuestro cuerpo es único y debe ser cuidado con cariño.

Nuestro cuerpo está compuesto por diferentes partes, como el corazón, el cerebro, los pulmones y los músculos, que trabajan juntos para mantenernos vivos y saludables. Cada parte tiene una función importante, al igual que cada detalle del Templo de Salomón tenía un propósito específico.

Así como el Templo de Salomón era un lugar de adoración y respeto, debemos tratar nuestro cuerpo con respeto y cuidado. Esto significa alimentarnos bien, descansar lo suficiente y hacer ejercicio para mantenerlo fuerte y en buen estado.

Al igual que los arquitectos y constructores que trabajaron en el Templo de Salomón, nosotros también somos responsables de construir y cuidar nuestro templo, que es nuestro propio cuerpo. Debemos tomar decisiones saludables para proteger nuestra salud.

¿Qué pasa cuando no cuidamos nuestro cuerpo? Si no comemos alimentos saludables, ni hacemos ejercicio, nos sentiremos débiles y enfermos, como un templo en ruinas. Necesitamos cuidar nuestro cuerpo todos los días para mantenerlo fuerte y saludable.

Si no cuidamos nuestro cuerpo, no podremos disfrutar de las actividades que amamos, como jugar al aire libre o pasar tiempo con amigos y familiares. Será difícil para nosotros hacer las cosas que queremos hacer si nuestro cuerpo no está en buen estado.

¿Qué cosas se te ocurren que podemos hacer para cuidar nuestro cuerpo? **(Deja que los niños participen)**

¡Excelentes ideas! Aquí hay algunas otras cosas que puedes hacer para cuidar tu cuerpo:

Come alimentos saludables: Come muchas frutas y verduras para proporcionar a tu cuerpo los nutrientes que necesita.

Haz ejercicio: Juega, corre, salta y mantente activo para mantener tus músculos y huesos fuertes.

Duerme lo suficiente: Asegúrate de dormir lo necesario para que tu cuerpo pueda descansar y recuperarse.

Bebe agua: Mantente hidratado bebiendo suficiente agua todos los días.

Alimentos

Columnas para el Templo de Salomón

Ingredientes:

- Bananos (plátanos, cambur)
- Rodajas de manzana o piña para la base
- Uvas o cerezas

Elaboración:

- Cortar los bananos en dos y colocarlos en un plato
- Colocar el banano en la base de la piña o la manzana
- Colocar la uva o la cereza en la parte posterior del banano



Templo de Salomón

Ingredientes:

- 6 galletas largas
- 3 cucharadas de mantequilla de maní

Elaboración:

- En un plato desechable colocar las galletas en forma de pared. Usar la mantequilla de maní como cemento para armar el templo.

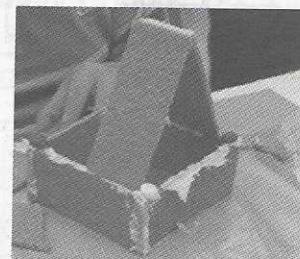

Spaghetti con Vegetales

Ingredientes:

- 2 cucharadas de aceite de oliva
- 3 dientes de ajo, picado
- 1/2 pimentón rojo, picado en trozos grandes
- 1 cebolla cabezona cortada en cuadritos
- 4-5 champiñones
- 1 calabacín (zucchini) cortado en cuadritos
- 1 calabaza amarilla (yellow squash) cortada en cuadritos.



- h) Sal al gusto y 1/2 cucharadita de orégano
- i) 1 cucharada de pasta de tomate
- j) 1 lata tomates enteros
- k) 1 taza de espinaca
- l) 3 ramitas de albahaca

Elaboración:

1. En un sartén sofría el ajo, la cebolla, el pimentón y los champiñones por 3 minutos.
2. Agregue el calabacín y la calabaza amarilla, la sal y el orégano. Cocine hasta que el calabacín esté suave pero crujiente.
3. Agregue la pasta de tomate y revuelva, agregue la lata de tomates. Mientras se cocina la salsa rompa los tomates con una cuchara. Mientras se cocina la salsa, prepare el espagueti.
4. Por último, agregue espinaca fresca a la salsa, albahaca y el espagueti cocinado. Revuelva y sirva caliente.

Mango Lassi de la India**Ingredientes:**

- a. 2 tazas de pulpa de mango maduro
- b. 4 tazas de leche de almendras o de soya
- c. 1 taza de yogurt
- d. Azúcar al gusto
- e. Hielo

**Elaboración:**

1. Colocar el mango, la leche, el hielo y el azúcar en la licuadora, licuar por 10 segundos, agregar el yogurt y licuar por 5 segundos más. Servir.

Día 5

Oficina del Arquitecto

Devocional para maestros

Esperando tierra nueva y cielos nuevos

Base Bíblica:

"Y yo Juan vi la santa ciudad, la nueva Jerusalén, descender del cielo, de Dios, dispuesta como una esposa ataviada para su marido". Apocalipsis 21:2.

Seguramente has leído acerca de la descripción de la nueva Jerusalén, el libro de Apocalipsis capítulo veintiuno revela una imagen increíble de esta soñada ciudad.

La descripción señala que tiene doce puertas; tres en cada punto cardinal con los nombres de las doce tribus de Israel, además tiene una gran muralla con doce cimientos en donde están los nombres de los doce apóstoles; es una ciudad refulgente semejante a una piedra preciosa de jaspe.

Sus medidas son impresionantes; Apocalipsis 21:16 NVI dice que la ciudad mide dos mil doscientos kilómetros de largo, las mismas medidas de ancho, y de alto. Es una ciudad cuadrada, semejante a un cubo; en la actualidad ningún país podría ser capaz de contener una ciudad de ese tamaño. En cierta ocasión tome mi auto en la ciudad de Villahermosa Tabasco, en el sureste de México, maneje hasta Houston, continúe hasta la entrada del estado de Alabama en Estados Unidos y mi contador de kilómetros registró dos mil doscientos kilómetros, ahora piense que es igual su ancho y su altura. La ciudad más larga como New York no llega a 100 kilómetros, la torre más alta en su cúspide en el mundo, es la torre Khalifa en Dubái, con 828 metros. ¿Te puedes imaginar una torre de apartamentos de 100,000 metros de altura? Pero la ciudad mide dos millones doscientos mil metros de altura; ¿Qué clase de fundamentos tiene? ¿Cómo es posible esto? ¿Siquiera se ha imaginado un arquitecto la construcción de algo semejante?

Las escrituras dicen: "Cosas que ojo no vio, ni oído oyó, son las que Dios tiene preparadas para sus hijos (1 Cor. 2:9).

La descripción de esta ciudad diseñada y construida por Dios no tiene paralelo humano, sencillamente el profeta describe una ciudad no concebible para la mente humana, una ciudad capaz de albergar a todos los redimidos de todas las edades salvadas por Dios, quizá a la entrada de la ciudad el Señor te diga: "Bienvenido hijo, bienvenido a casa, el hogar preparado para ti se encuentra en el kilómetro mil trescientos a la altura del kilómetro dos mil, bienvenido a tu ciudad, la Nueva Jerusalén".

Conclusión:

¿Te imaginas como nos transportaremos en esta maravillosa ciudad? Puedes imaginar cualquier cosa como; volaremos a la velocidad de la luz, nos transportaremos a la velocidad del pensamiento, de cualquier manera, son cosas que nadie ha pensado ni imaginado dicen las Escrituras. ¿Serán las medidas de esta ciudad literales o simbólicas? Lo cierto es, que será tan grande como para dar cabida a millones y millones de redimidos, la pregunta es ¿Estarás ahí? ¿Estaré yo ahí? Utiliza tu imaginación esta mañana para emocionar a los niños a que deseen estar allá, ese es nuestro mayor propósito.

La Obra

HISTORIA DÍA 5

Palabra clave: Gozo

Versículo: "Tu Señor, me llenas de alegría con tus maravillas, por eso alabaré jubiloso la obra de tus manos". Salmos 92:4

Hola queridos niños y adolescentes, qué gusto verlos de nuevo. Hoy es nuestro último día de esta maravillosa semana llamada "Obras Maravillosas", seguramente que todos hemos disfrutado de cada actividad de esta semana, los juegos, las manualidades, la comida y el compañerismo. Hemos estado hablando de varias construcciones actuales, ¿recuerdan alguna de ellas? Muy bien, pues es el turno de nuestra última construcción.

Hoy en día sabemos que existen muchas ciudades hermosas, seguramente ustedes conocen también alguna ciudad así. Pero saben, hay una ciudad espectacular, de hecho, se dice que es una de las ciudades más hermosas que existen, esta se llama Dubai.

Esta ciudad se encuentra en los Emiratos Árabes Unidos, ¿saben que es lo que más hay en esta ciudad?, "ORO", así como lo oyen, lo que más se encuentra en Dubai es el oro. Hay cajeros que en lugar de dar dinero dan barras de oro.

Pero uno de los atractivos de Dubai es que tiene el edificio más alto del mundo, el Burj Khalifa, tiene una altura de 828 metros, es el doble de alto que la Torre Eiffel en Francia, eso es mucho. Tiene, además, las famosas Islas Palmera, son islas hechas por esta ciudad y estas islas se pueden ver desde el espacio, y toda esta ciudad está en medio de desierto, impresionante ¿verdad?

Saben chicos, si esta ciudad de Dubai les parece fabulosa, déjenme decirles que existe otra ciudad más majestuosa que esta, sí como lo escuchan, en la Biblia se nos habla de esta ciudad, ¿quieren saber cómo es?

Esta ciudad es llamada la Ciudad Santa, o también se llama La Nueva Jerusalén. Esta ciudad tiene un brillo como de piedras preciosas, también tiene una muralla muy alta y grande, y esta muralla es de jaspe, que es una piedra preciosa, tiene también 12 puertas de perla y en cada puerta hay un ángel, ¿qué hermoso no crees? Las bases de la muralla de esta ciudad están decoradas con toda clase de piedras preciosas como jaspe, zafiro, ágata y esmeraldas. La calle principal es de oro puro finísimo, y ¿saben qué sucederá en esa ciudad?, en esa ciudad ya no habrá noche, no se necesitarán lámparas, ahí podremos jugar con tipo de animales sin que nos hagan daño, incluso el cordero y el león estarán juntos sin hacerse daño. ¿Qué les parece esta ciudad, espectacular no es cierto?

Hoy, no todos pueden ir a Dubai, se necesita mucho dinero para ir allá, pero a la Nueva Jerusalén, todos podemos ir, sí todos, y saben algo, no necesitamos pagar nada, ni boleto de avión, ni hoteles ni comida ni nada. Dios ha preparado esta ciudad para cada uno de ustedes solo por amor, y ¿saben cómo llegaremos allá?, Jesús mismo vendrá por nosotros, vendrá en las nubes y nos llevará para vivir en esa ciudad de oro preparada para nosotros. Allá no lloraremos más, no sufriremos, aquí a

veces lloramos, o nos duele algo, en ocasiones tenemos que sufrir, pero allá en la Nueva Jerusalén, todo será GOZO.

¿Sabes lo que es gozo? Bueno, el gozo es una emoción intensa, es estar feliz por algo que te gusta mucho, el gozo es alegría, cuando estemos en aquella ciudad que es el cielo, estaremos siempre felices, llenos de gozo, de alegría para siempre.

¿Te gustaría estar en esta hermosa ciudad? Pues puedes hacerlo, Dios la hizo para ti, así que mientras llega ese momento de que Jesús venga por nosotros, podemos contarles a otros sobre esta ciudad y nosotros esperar con paciencia y gozo ese momento.

Prepárate para ir a la construcción más maravillosa del mundo.

Planos

Área de conocimiento

DÍA 5 - LA LUZ

Acción Lúdica: *En el Área de Planos, nos convertiremos en constructores de faros. Utilizaremos materiales como cartón y papel aluminio para diseñar nuestro propio faro usando los materiales que están en sus mesas, ¡Comencemos a crear nuestros faros brillantes!*

Un faro es como una torre especial que se encuentra cerca de la costa, en lugares donde hay peligro, como rocas o bancos de arena, y que podrían causar accidentes a los barcos. Los faros tienen una luz que brilla en la oscuridad y guía a los barcos en la dirección correcta, le ayuda a los marineros a navegar de manera segura incluso cuando la noche es oscura y el mar está agitado. Los faros son un ejemplo de cómo la luz puede ser utilizada para mantener a salvo a las personas en medio de la oscuridad.

La luz es algo sorprendente, la luz del sol nos da calor y nos permite ver el mundo a nuestro alrededor. Pero, ¿alguna vez te has preguntado cómo funciona? Hoy en día, cuando necesitamos luz en nuestras casas, simplemente encendemos un interruptor y ¡ahí está! Pero, ¿alguna vez te has preguntado de dónde viene esa luz?

La luz que se enciende con un interruptor, es luz eléctrica, y es creada mediante una corriente eléctrica que calienta un filamento o activa componentes electrónicos especiales para producir luz visible. **(Si le es posible, muestre un foco o bombilla a los niños)** A diferencia de la luz solar, que proviene de la energía radiante del sol y es una fuente de luz natural y limpia, la luz eléctrica a menudo se genera a partir de la quema de combustibles fósiles en centrales eléctricas. Esta quema de combustibles fósiles, como el carbón o el petróleo, libera gases y otros contaminantes al medio ambiente, contribuyendo al cambio climático y la contaminación del aire. Por lo tanto, es importante usar la electricidad de manera eficiente y buscar fuentes de energía más limpias, como la solar o la eólica, para reducir el impacto ambiental de la producción de luz eléctrica. **(Si le es posible, muestre fotografías de paneles solares o eólicos a los niños)**

La luz nos ayuda a leer, jugar y explorar el mundo que nos rodea. Pero a veces, desperdiciamos la luz dejando las luces encendidas cuando no las necesitamos. Esto no solo aumenta nuestros gastos de energía, sino que también es perjudicial para el medio ambiente.

La luz en la Nueva Jerusalén es descrita como brillante y hermosa, al igual que una ciudad llena de luz, donde no necesitaremos el sol ni la luna porque la gloria de Dios iluminará todo. Esto nos enseña a valorar la luz y a usarla con sabiduría, y mientras esperamos poder vivir en la nueva Jerusalén, debemos cuidar la luz en nuestro propio hogar. Apaga las luces cuando salgas de una habitación y utiliza bombillas o focos de bajo consumo para ahorrar energía. Además, podemos tratar de aprovechar la luz natural del sol durante el día al máximo.

Cuidar la luz es una forma de ser responsables con nuestros recursos y con el planeta. Pequeñas acciones como apagar las luces innecesarias pueden marcar una gran diferencia en la conservación de la energía y la protección del medio ambiente.

¿Qué cosas se les ocurren que podemos hacer para cuidar la luz en nuestros hogares? (Deje que los niños participen).

¡Esas son grandes ideas! Aquí hay algunas otras cosas que puedes hacer en casa para cuidar la luz:

-Aprovecha la luz natural: Abre las cortinas y persianas durante el día para aprovechar la luz del sol en lugar de encender luces artificiales.

-Utiliza bombillas o focos de bajo consumo: Junto a papá o mamá, reemplaza las bombillas tradicionales por bombillas LED o de bajo consumo, que duran más y utilizan menos energía.

-Apaga las luces: Cuando salgas de una habitación, asegúrate de apagar las luces para no desperdiciar energía.

-Enseña a los demás: Comparte con tus amigos y familiares la importancia de cuidar la luz y cómo pueden hacerlo en sus hogares.

Recuerda que la luz es un recurso valioso que debemos apreciar y usar con responsabilidad. Siguiendo estos consejos, no solo cuidarás la luz en tu hogar, sino que también estarás contribuyendo a un mundo más brillante y sostenible.

¡Qué faros tan maravillosos crearon hoy! Vamos a poner los materiales en su lugar.

Día 5

Alimentos

Falafels (para 4 personas).

Ingredientes:

- Medio kilo de garbanzos o de habas secas peladas (dejar en remojo la noche anterior)
- 3 cebollas medianas picadas
- 1 taza de perejil fresco
- 1 taza de cilantro fresco

- e. 3 dientes de ajo, picados
- f. 1 1/2 cucharadita de comino molido
- g. 1 taza de pan rallado o de harina en caso de no tener pan rallado.
- h. 1 cucharada de bicarbonato (aconsejado) o levadura en polvo
- i. 1 cucharadita de sal
- j. 1/4 cucharadita de cayena molida (opcional)
- k. Aceite de girasol para freír

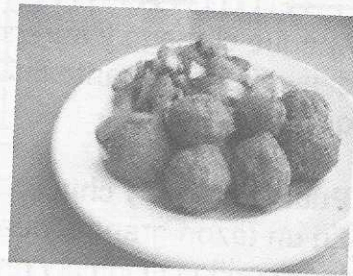

Elaboración:

1. Lavar con agua y escurrir los garbanzos o habas dejados en remojo la noche anterior.
2. Lavar bien los garbanzos y escurrirlos.
3. Triturar bien los garbanzos «sin cocinar» o habas en la licuadora o picadora junto con las cebollas, los ajos, el perejil, el cilantro fresco y una taza de agua. Mezcle hasta conseguir una textura espesa.
4. Añadir la sal, el comino molido, la cayena (opcional), el bicarbonato y mezclar un poco. Si la mezcla le queda demasiado húmeda por lo que le es difícil formar bolitas, se puede añadir un poco de pan rallado o harina de trigo. Dejar reposar la mezcla durante 30 minutos en la nevera.
5. Forme con la mezcla pequeñas bolas o minihamburguesas, del tamaño de una pelota de ping pong. Aplástelas un poco.
6. Ponga a calentar el aceite para freír las bolitas de falafel hasta que le queden doradas (5-7 minutos). Colocar en una servilleta para absorber el exceso de aceite y servir caliente.

Sugerencia para servir: El falafel puede ser servido con pan de pita, lechuga, tomates, tahini, y sal.

Parfait de pudín de fresa o mora, coco y chía

Ingredientes para la mermelada de fresa y chía:

- a) 1/2 libra de fresas, o moras frescas o congeladas
- b) 1 cucharada de miel, usar más si es necesario
- c) 2 cucharaditas de jugo de limón fresco
- d) 1 1/2 cucharadas de semillas de chía
- e) 1/2 cucharadita de extracto de vainilla



Pudín de coco y chía

- a) 1 taza de yogur griego natural sin grasa
- b) 3/4 taza de leche baja en grasa o leche de almendras
- c) 1 1/2 cucharadas de miel
- d) 1/4 cucharadita de extracto de coco o extracto de vainilla pizca de sal
- e) 3 cucharadas de semillas de chía
- f) Hojuelas de coco tostadas sin azúcar para cubrir los parfaits (opcional)

Elaboración:

Mermelada de fresa y chía

Colocar las fresas o moras en una cacerola pequeña a fuego medio. Cocine las bayas durante unos 5 a 7 minutos hasta que se deshagan y se vuelvan almibaradas. Utilice un machacador de patatas para triturar un poco las bayas hasta obtener la consistencia deseada.

Apague el fuego y agregue la miel, el jugo de limón, la sal y la vainilla. Agregar las semillas de chía y deje reposar durante 5 a 10 minutos. Refrigere y almacene en un recipiente o frasco hermético hasta que esté frío.

Pudín de coco y chía

En un tazón grande mezcle el yogur, la leche, la miel, el extracto de coco y una pizca de sal. Agregue las semillas de chía y revuelva hasta que se incorporen uniformemente.

Cubra el recipiente con plástico transparente o una tapa y refrigere al menos 4 horas o toda la noche hasta que el pudín esté espeso.

Armar los parfaits

Divida el pudín y la mermelada en vasos plásticos transparentes. Cubra con hojuelas de coco tostadas sin azúcar si lo desea. Servir inmediatamente.

MANUALIDADES

PORTALÁPIZ DE CONSTRUCTOR

MATERIAL:

- 1. Fomi azul turquesa
- 2. Fomi azul rey
- 3. Fomi amarillo
- 4. Fomi rojo
- 5. 2 Botellas de agua
- 6. 2 Botones rojos
- 7. Silicón
- 8. Marcador negro punto fino
- 9. Navaja fina para cortar

PROCEDIMIENTO: Te muestro paso a paso la elaboración de esta manualidad

1	2	3	4
			
5	6	7	8
			
9	10	11	12
			
13	14	15	16
			

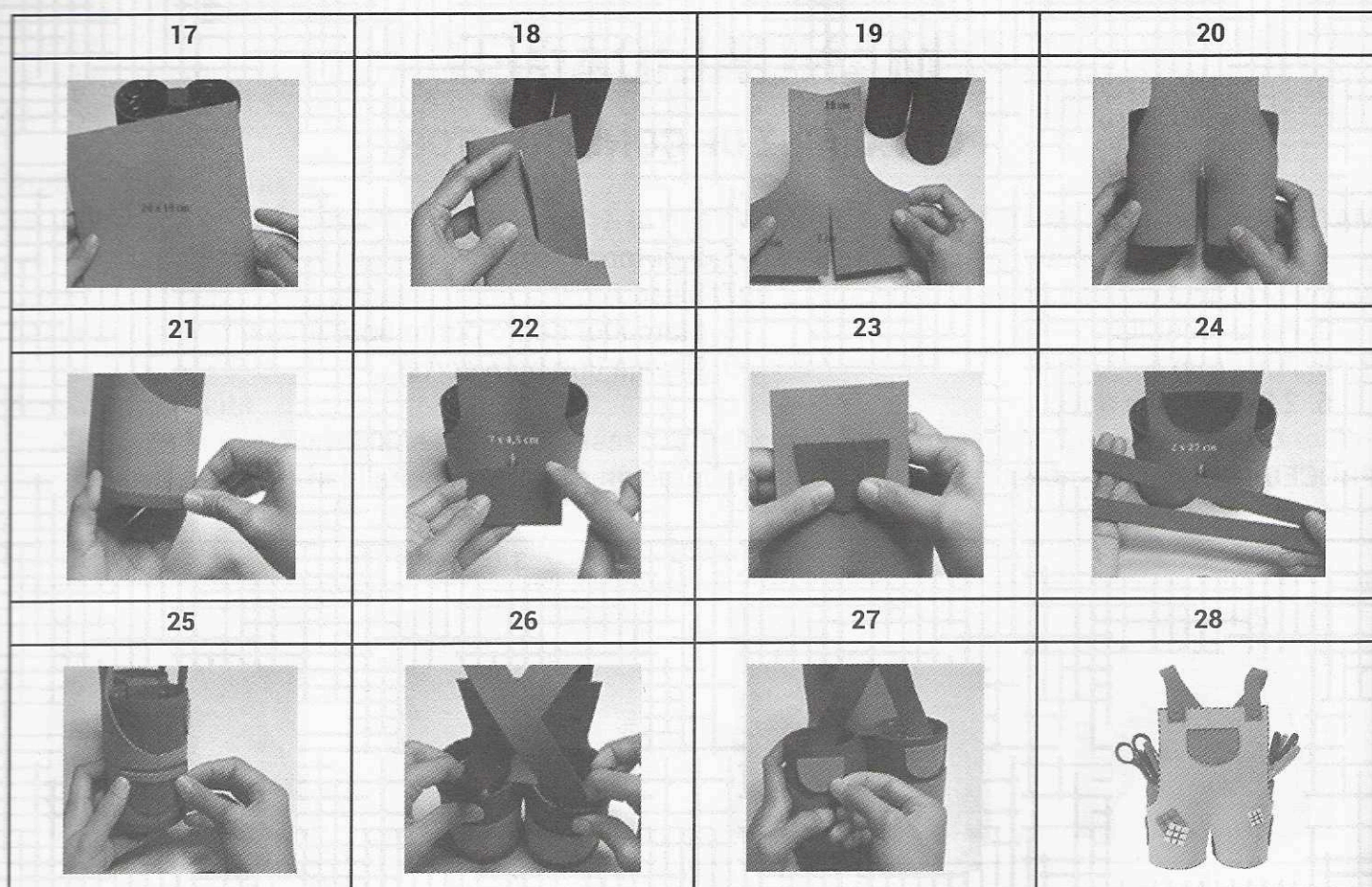

GRANERO

MATERIAL:

1. 3 cajas de leche de 1 litro
2. 1 rollo de papel higiénico.
3. 2 hojas de fomi crema.
4. 1 plato de unicel (icopor).
5. 1 plumón (marcador) negro.
6. Resistol blanco (pegamento, colbón).
7. Base de madera o cartón.
8. Regla
9. Lápiz.
10. Tijeras.
11. Silicón.

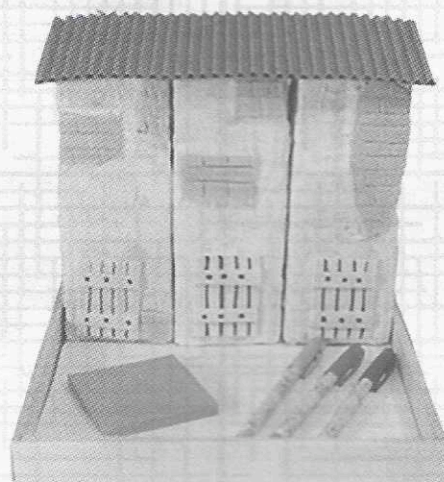

PROCEDIMIENTO:

1. Forrar las cajas de leche con el papel higiénico, con una mezcla de resistol (pegamento, colbón) y un poco de agua. La mezcla deberá quedar líquida para que el papel higiénico se impregne bien.
2. Hacer trocitos el papel higiénico.
3. Agregar los trocitos de papel a la mezcla de resistol (pegamento, colbón).
4. Revolver la mezcla con el papel hasta alcanzar una textura espesa que se pueda esparcir sobre toda la caja de leche.
5. Dejar secar.
6. En el plato de unicol (icopor), marcar con un lápiz y una regla, la simulación de los ladrillos.
7. Ya seco el papel, pegar los pedazos de unicol (icopor).
8. Pegar las tres cajas de cartón.
9. Para hacer el techo del granero, deberás cortar cartón corrugado de 35cm x 8cm.
10. Posteriormente pegar el techo en la parte superior de las tres cajas pegadas.
11. Pegar a cada una de las cajas su puerta de fomi, así como está en la fotografía.
12. Ya formado los graneros, colocarlos en la base de madera o cartón.

PORTARETRATO DE HERRAMIENTAS

MATERIAL:

- | | |
|-----------------------------|-------------------|
| 1. 2 Hojas de fomi azul rey | 6. Papel cascarón |
| 2. 1 Hoja de fomi amarillo | 7. Silicón |
| 3. 1 Hoja de fomi café | 8. Regla |
| 4. 1 Hoja de fomi rojo | 9. Tijeras |
| 5. 1 Hoja de fomi verde | 10. Lápiz |

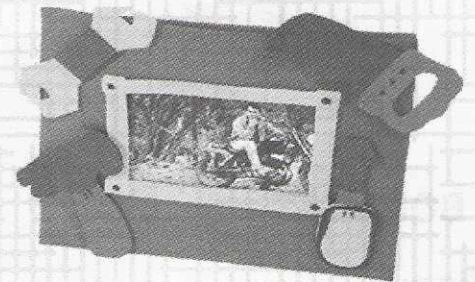

PROCEDIMIENTO

1. Dibuja dos rectángulos de 15cm x 10cm de fomi azul. Al marcar el contorno, deberás dibujarlo más grande que la fotografía que ocuparás para tu portarretrato.
2. Pegar en medio de los dos rectángulos azules un cartón o papel cascarón de la misma medida, para que quede reforzado el portarretrato.
3. Utiliza una regla y un lápiz para marcar el rectángulo que irá en la parte delantera del portarretrato. Para hacer esta parte del portarretrato deberán dibujar el contorno de una fotografía, asegúrate que la ventana sea del mismo tamaño de la foto que deseas colocar, formando un rectángulo, posteriormente recortar.
4. Unir la parte delantera con la trasera formando el portarretrato, dejando la superficie de arriba sin pegar para poder meter la foto.
5. Utilizar los moldes de herramientas para decorar el portarretrato.

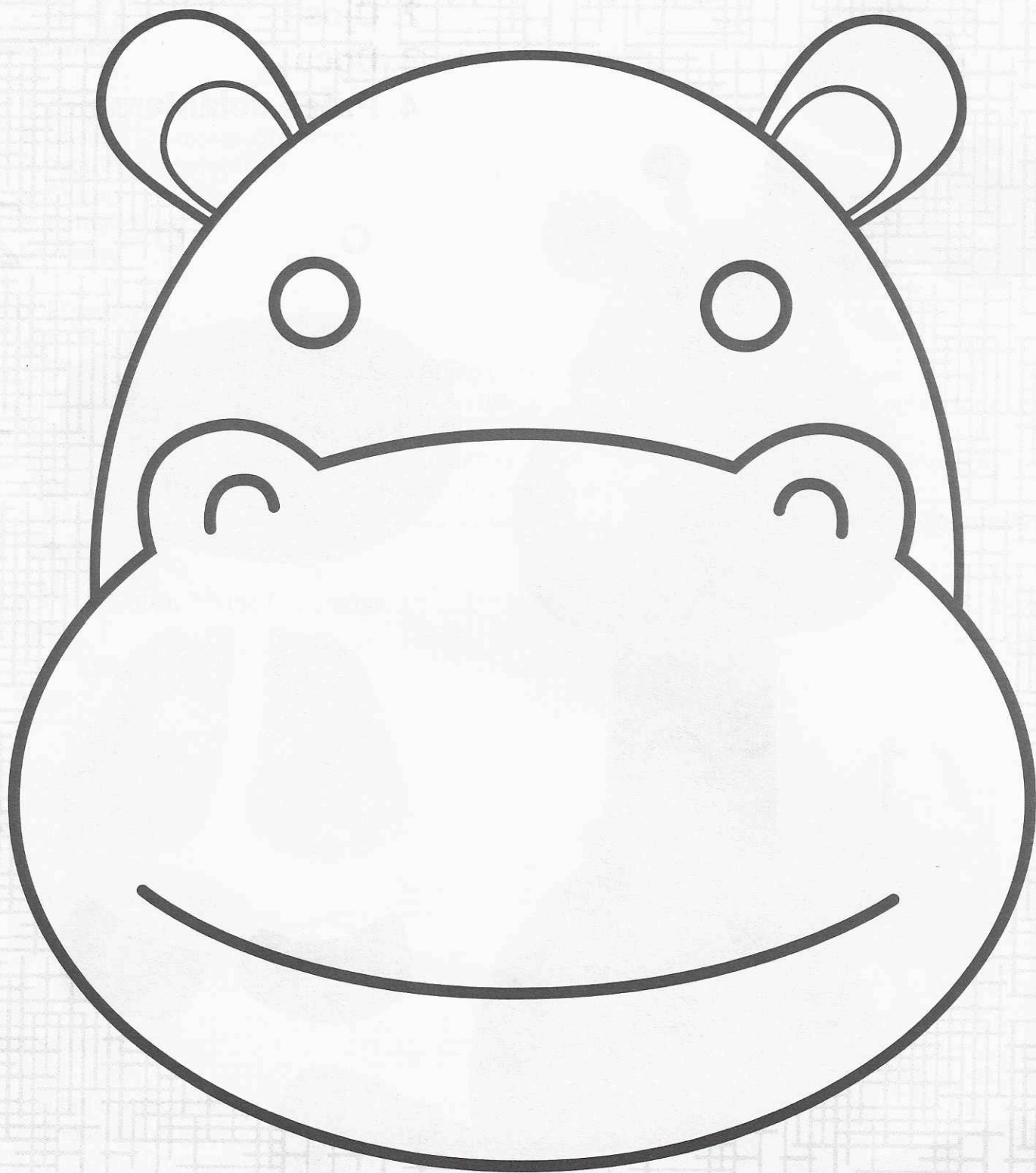

ORGANIZADOR DE RANITA

MATERIAL:

- | | |
|---------------------------|--------------------------------------|
| 1. Fomi café. | 6. Base de madera, cartón o canasta. |
| 2. Fomi blanco. | 7. Cartón. |
| 3. Fomi rojo. | 8. Silicón. |
| 4. Fomi amarillo. | 9. Tijeras. |
| 5. Porta huevos de cartón | |

PROCEDIMIENTO

- Dibujar y recortar:
 - Dos piezas de fomi café para el cuerpo y cuatro para las alas.
 - Dos piezas de fomi blanco para la cabeza.
 - Una pieza de fomi rojo para la cresta y otra para la barbilla.
 - Una pieza de fomi amarillo para el pico y dos para las patas.
- Antes de pegar las piezas dobles, deberás agregarle un cartón en medio con la forma de la pieza, para que la gallina quede firme.
- Arma tu gallina, así como se muestra en la imagen.

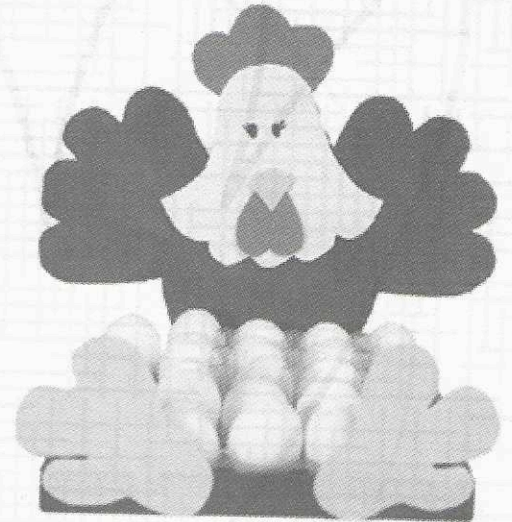

ORGANIZADOR DE RANITA

MATERIAL:

- | | |
|---------------------|-----------------------------|
| 1. Fielto verde. | 7. 30cm de cinta. |
| 2. Fielto amarillo. | 8. Cartón o papel cascarón. |
| 3. Fielto blanco. | 9. 1/2 metro de hilo. |
| 4. Fielto negro. | 10. Silicón. |
| 5. Fielto rosa. | 11. Tijeras |
| 6. Palito de 30cm. | |

PROCEDIMIENTO

- Dibujar en el fieltro verde las piezas de la ranita (de acuerdo con los moldes). recortar, dos círculos (pequeños) para la cabeza, dos círculos (más grandes) para el cuerpo y una para hacer la bolsita. Continuamos con los brazos y patas; al final recortamos los ojos y la boca.
- Toma las dos piezas de la cabeza y le agregas el círculo de cartón en medio de los dos círculos de fieltro previamente ya recortado. Antes de cerrar, acomoda los brazos y las patas unidas a la costura; se cierran costurando o pegando con silicón.
- Ya terminada la cabeza y el cuerpo, pega la cinta y el moño, así como se muestra en la imagen.
- Armada la ranita, la pegaremos al palito como está en la imagen.
- Puedes decorarlo con flores en las esquinas del palito.



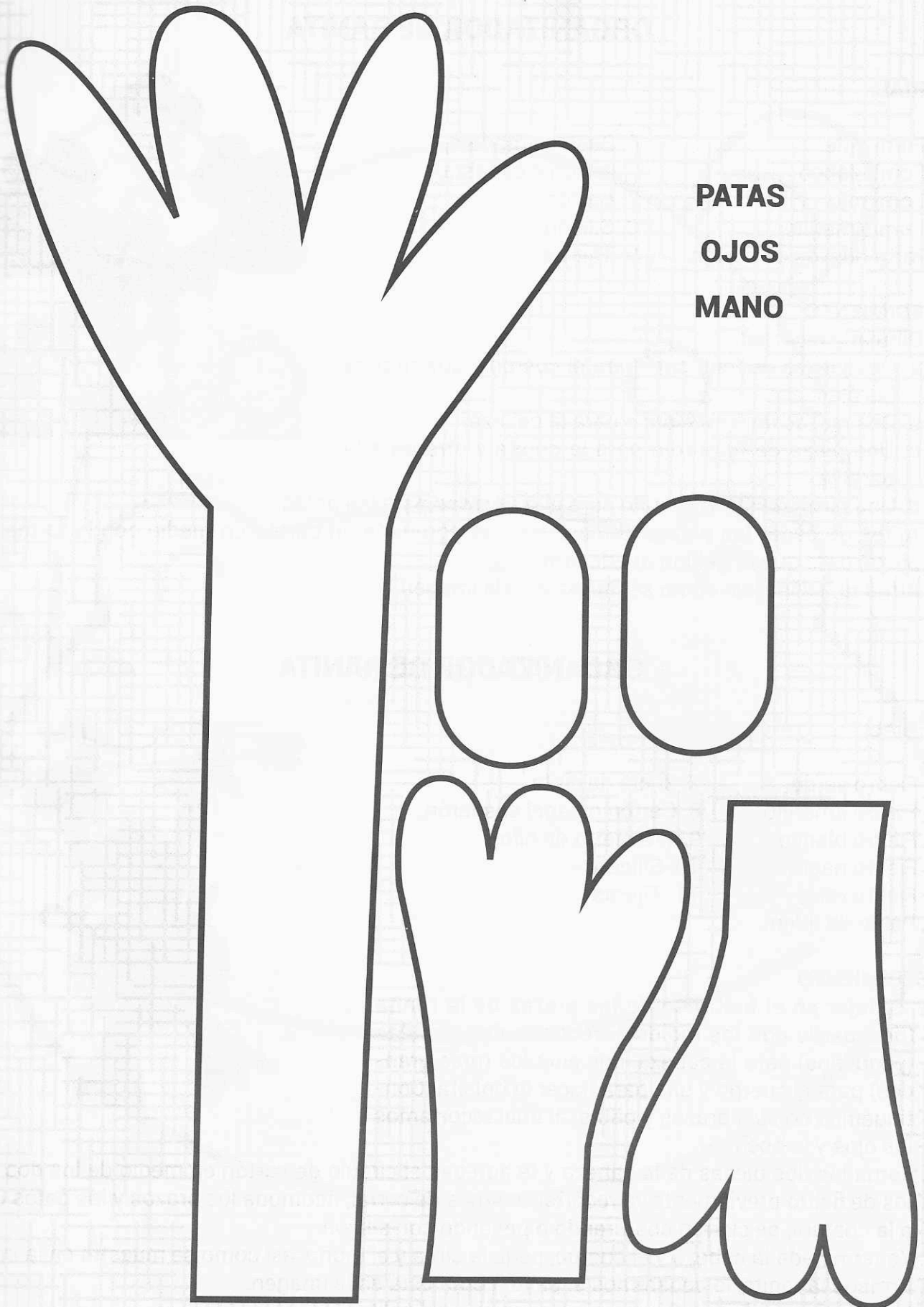

PATAS

OJOS

MANO

CUERPO

RANA

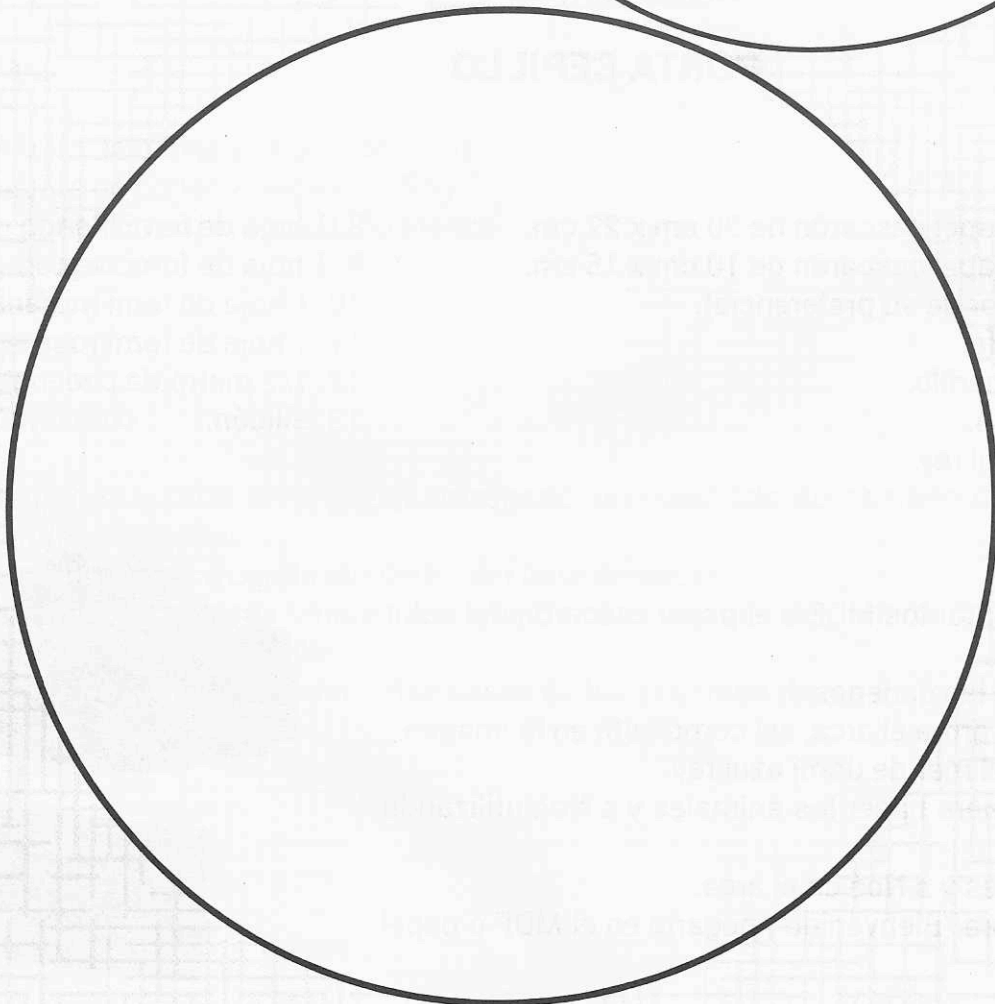
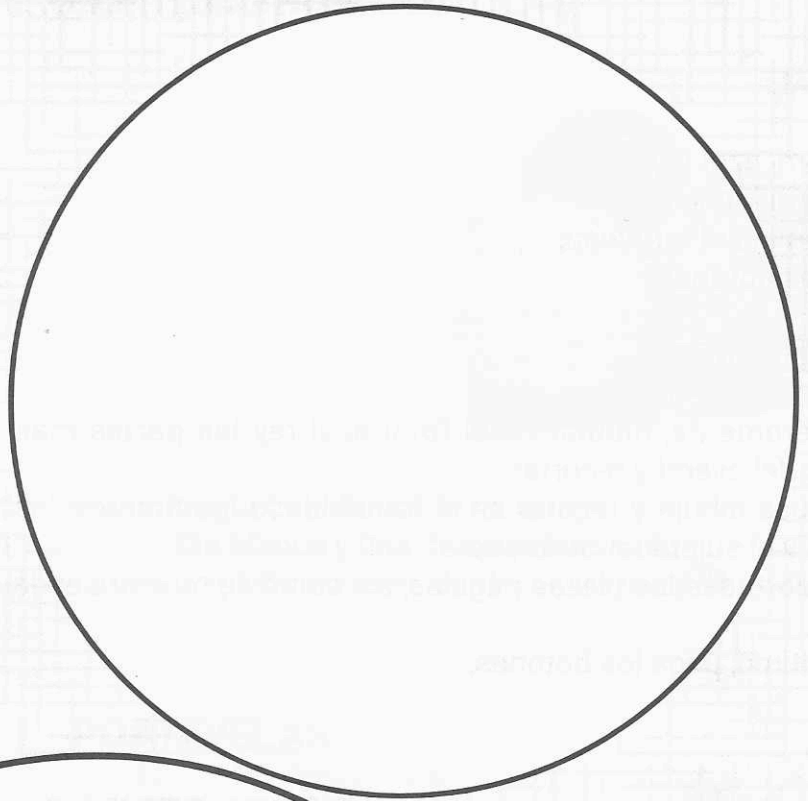

PORTA CEPILLO

MATERIAL:

1. Fomi azul rey.
2. Fomi blanco.
3. Fomi azul turquesa.
4. Dos botones

PROCEDIMIENTO

1. Primeramente, dibujar en el fomi azul rey las partes más grandes del overol y recortar.
2. Después dibuja y recorta en el fomi blanco los tirantes, las bolsitas y el sujetador de la pasta.
3. Ya recortadas las piezas pégalas, así como se muestra en la imagen.
4. Por último, pega los botones.

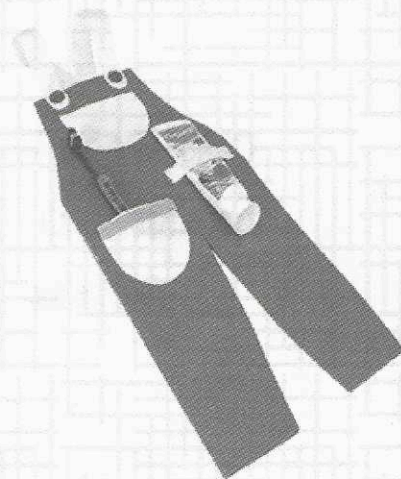

PORTA CEPILLO

MATERIAL:

- | | |
|---|---|
| <ol style="list-style-type: none"> 1. Tabla de MDF o papel cascarón de 30 cm x 22 cm. 2. Tabla de MDF o papel cascarón de 10 cm x 15 cm. 3. Pintura Vinci (color de su preferencia). 4. 1 hoja de fomi café. 5. 1 hoja de fomi amarillo. 6. 1 hoja de fomi rojo. 7. 1 hoja de fomi azul rey. | <ol style="list-style-type: none"> 8. 1 hoja de fomi blanco. 9. 1 hoja de fomi negro. 10. 1 hoja de fomi morado. 11. 1 hoja de fomi rosa. 12. 1/2 metro de cadena o cinta. 13. Silicón. |
|---|---|

PROCEDIMIENTO

1. Primeramente, pintar los MDF o el papel cascarón del color de su preferencia.
2. Unir los MDF con las cadenas.
3. Dibujar, recorta y arma el arca, así como está en la imagen.
4. Dibuja y recorta el mar de domi azul rey.
5. De la misma manera hacer los animales y a Noé utilizando los moldes.
6. Pegar los animales y a Noé en el arca.
7. Imprimir la palabra "Bienvenido", pegarlo en el MDF o papel cascarón.



BOLAS DECORATIVAS CON SEMILLAS

MATERIAL:

1. Tres bolas de unicel (icopor).
2. Medio kilo de frijol negro.
3. Medio kilo de alubias blancas.
4. Medio kilo de semillas de maíz.
5. Silicón.
6. Plato plano cuadrado.

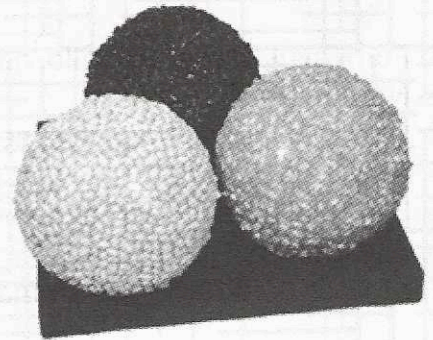

PROCEDIMIENTO

1. Pegar con silicón las semillas de una en una a la bola de unicel (icopor).
2. Se hará una bola de frijol negro, otra de alubia blanca y una de semillas de maíz.
3. Ya terminadas las tres bolas, colocalas en un plato plano de cristal o una base de madera.

PORTAVELAS

MATERIAL:

1. Un bote de papas Pringles de 124g
2. Un bote de papas Pringles de 67g
3. Un pliego de papel corrugado blanco.
4. Fomi blanco.
5. Silicón.
6. Tijeras.

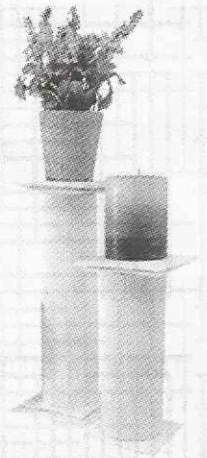

PROCEDIMIENTO

1. Dibujar y recortar en el papel corrugado, un cuadrado del tamaño del bote de papas (*bote grande y pequeño*).
2. Pega el papel corrugado alrededor del bote de papas.
3. Para hacer las bases tendrás que recortar dos cuadros de fomi de 10 cm x 10 cm para cada extremo de los portavelas.
4. Une los dos cuadros de fomi (las bases de los extremos de los portavelas deben ser dobles).

CALENDARIO DE NOÉ

MATERIAL:

1. Fomi azul, verde, amarillo, naranja, café, blanco y negro.
2. Nombres de los meses.
3. Nombres de los días de la semana.
4. Números del 1-31.
5. 3 pinzas para tender la ropa.
6. Silicón.
7. Moldes para hacer los animales, nubes, sol, huellas y Noé.

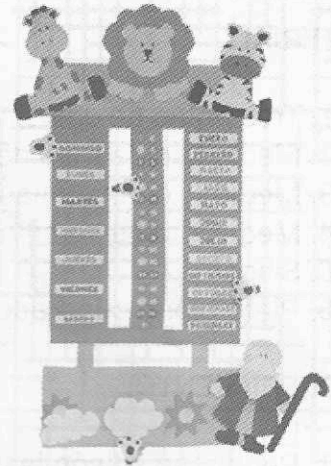

PROCEDIMIENTO

1. Recortar el fomi de 28cm x 43cm (tamaño tabloide) color azul.
2. Haz dos recortes verticales de 5cm de ancho (*como se muestra en la imagen*), dentro del fomi azul. Estos recortes servirán para ir colocando las huellas (*pinzas*) y así señalar los días de los meses.
3. Imprime los nombres de los días de la semana, los números de los días y los nombres de los meses en papel y pégalos sobre el fomi azul (*como se muestra en la imagen*).
4. Dibuja, recorta y pinta tres huellas sobre el fomi blanco y pégalas sobre las pinzas de ropa.

TEMPLO DE SALOMÓN

(PIZARRÓN DE NOTAS CON PORTALLAVES)

MATERIAL:

1. Tabla de MDF.
2. Cartón.
3. Fomi color blanco.
4. Papel corrugado.
5. Tres argollas.
6. Pintura para pizarrón.
7. Silicón.

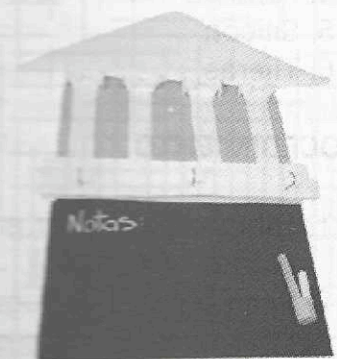

PROCEDIMIENTO

1. Pinta la mitad de la hoja de MDF con la pintura para pizarrón. Deja secar la pintura aproximadamente 30 min.
2. En la otra mitad de la tabla del MDF arma el templo de Salomón como está en la fotografía.
3. Coloca las argollas que servirán para colocar las llaves.

FLEXÓMETRO O CINTA DE MEDIR

MATERIAL:

1. Una caja
2. Triángulo grueso de unicel (icopor).
3. Papel América o fomi color naranja.
4. Fomi color café.
5. Fomi color amarillo.
6. Plumón (marcador) negro.
7. 5cm de aluminio.
8. Silicón.
9. Cinta métrica.

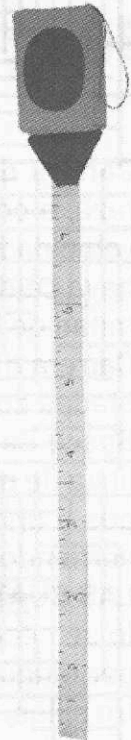

PROCEDIMIENTO

1. Forrar la caja de fomi color naranja.
2. Forrar el triángulo de fomi café.
3. Pegar el triángulo a la caja, así como lo muestra la imagen.
4. Cortar tiras de 20cm de ancho de fomi amarillo.
5. Pintar sobre el fomi amarillo con el marcador los números y centímetros. Marcar las rayitas por cada centímetro y marcas grandes por cada 10 cm. Comenzando de los 30 cm (*sin tomar en cuenta los primeros 30 cm del piso al inicio del flexómetro*), hasta la altura deseada.
6. Asegúrate que, la marca de 30 cm de tu flexómetro, corresponde a los 30 cm de altura del suelo.

ZAPATO DE CONSTRUCCIÓN

MATERIAL:

1. Fomi color café.
2. Fomi color naranja.
3. 1 cordón para zapato.
4. Cartón.
5. Silicón.
6. Tijeras.



PROCEDIMIENTO

Link del video de la elaboración de la bota.

El título del video en Youtube: Manualidad día del padre paso a paso.

https://www.youtube.com/watch?v=y9H_aQJz-WU

Juegos Recreativos para todas las Edades

1. **Carrera de camareros:** Para hacer este juego se necesita una bandeja, que cuente con una taza, o con un plato, o con algún objeto que los niños deben llevar de un punto a otro a toda velocidad, sin que se les caiga de la bandeja. Gana aquel que llegue primero sin que nada se haya caído. Podemos hacer la carrera también por relevos, haciendo que el niño corra hasta la mitad de la distancia y se la pase a otro niño sin que nada se caiga.
2. **Carrera de gemelos:** En parejas, los jugadores, uno al lado del otro, tienen una de sus piernas atadas con una cuerda para formar una sola pierna.
3. **Space Balls:** El niño aprieta una pelota (esponja, globo, etc.) entre sus tobillos y salta hacia la línea de meta. Se puede hacer una variante con globos y en carrera de relevos, se forman equipos y uno por uno van trasladando el globo al otro extremo y lo coloca en una caja, regresa corriendo para que el otro pueda salir.

4. LAS CUATRO ESQUINAS. (MENORES)

Solo se necesita un espacio con cuatro esquinas y ganas de correr un poco. Si no hay esquinas por ningún lado pueden ser cuatro árboles dispuestos en forma parecida a un cuadrado, cuatro sillas, o cuatro puntos señalados con cualquier otro objeto.

Un jugador se sitúa en el medio, los otros cuatro, de pie cada uno en una esquina. El juego consiste en que el central tiene que intentar ocupar una de las esquinas, aprovechando que los otros cuatro se desplazan corriendo de una a otra para intercambiarse con un compañero. Si lo consigue se instala en ella y el que se queda sin 'casa' pasa a ser el nuevo jugador central.

Aunque el juego original contempla cuatro esquinas, se puede practicar con seis, u ocho... ¡Se añaden puntos para más jugadores y listo!

5. LA GALLINITA CIEGA:

Con un pañuelo, bufanda o cualquier otro tejido que se tenga a mano, se vendan los ojos de uno de los jugadores de forma que no pueda ver nada. Después, este debe dar vueltas sobre sí mismo, luego se quita la venda y trata de armar una torre con bloques de cajas en el menor tiempo posible.

6. EL PAÑUELO (MENORES)

Un jugador levanta un pañuelo (o bufanda, trapo, servilleta... ¡cualquier tela sirve!) y se coloca entre dos equipos de varios jugadores. A estos jugadores se les asigna un número. Cuando el que sostiene el pañuelo grita uno de esos números, el jugador correspondiente de cada equipo ha de salir corriendo al centro para intentar atrapar el pañuelo. Quien lo consigue, debe regresar a la base a toda velocidad intentando que el contrincante no le atrape. Cada victoria de un jugador es un punto para su equipo

7. LA GALLINA Y SUS POLLUELOS (PRIMARIOS Y MENORES)

Este simpático juego es ideal para pasar un rato movidito en el patio. Resulta especialmente adecuado para niños a partir de 8 años, cuando ya tienen más coordinación motora y, por tanto, menos peligro de tropezar o caerse.

Se forma una fila de ocho o diez alumnos y cada uno se agarra a la cintura del que tiene delante. El primero de la hilera es la gallina y el resto los pollitos.

Un niño o niña libre será el lobo que quiere cazar al último pollito de la fila. Para conseguirlo, bastará con que le toque con la mano. Este último pollito deberá moverse de un lado a otro para evitarlo, y como en ningún momento la fila se puede romper, la gallina y los demás pollitos

también deberán desplazarse con él sin soltarse. Entre todos tratarán de que el lobo jamás alcance al pollito del final.

8. Jenga Gigante casero.

- Materiales: 12 cajas de leche, papel periódico, craft o de colores.
- Silicón o cintas adhesivas.
- Se pegan por todos los lados las cajitas de cartón y se forran, pueden ser de distintos colores, una vez terminadas de forrar las cajas se colocan de manera normal como el juego tradicional y se forman equipos, gana el equipo que no derribe la torre Jenga.

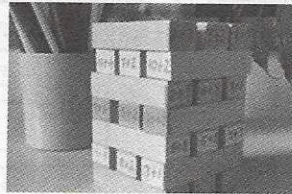

Decoración

SEÑALIZACIONES

Colocaremos en nuestra decoración algunas SEÑALIZACIONES utilizadas en áreas de construcción, para prevenir accidentes. Para esto, podemos usar cartulina amarilla de fondo y pintar las franjas negras con pintura o pegando cinta pegante negra y finalmente, pegarlas sobre un cartón para darle firmeza.

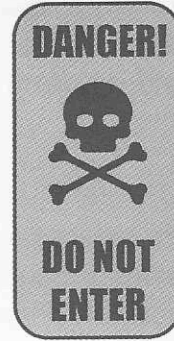
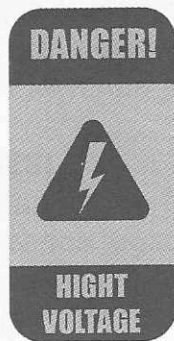
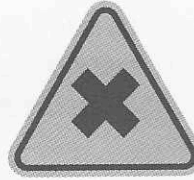
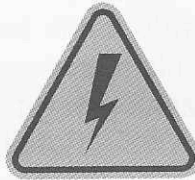

También puedes hacer el siguiente señalizador con lámina de foam (anime, icopor) o con cartulina blanca gruesa y cinta adhesiva naranja.

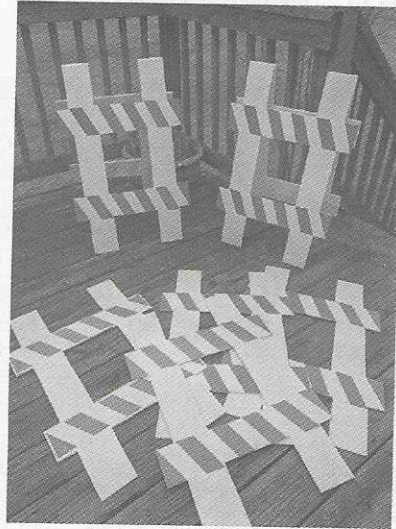
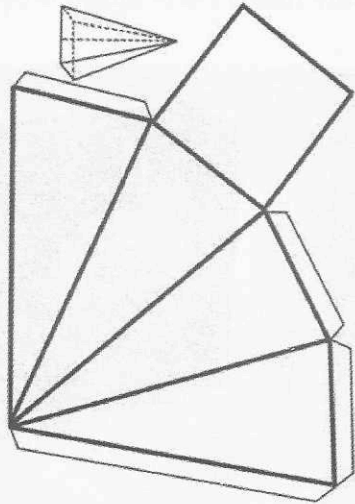

Para las luces rojas puedes usar tapas rojas plásticas de envases de cereales, o pintar de rojo una bola de icopor cortada a la mitad.

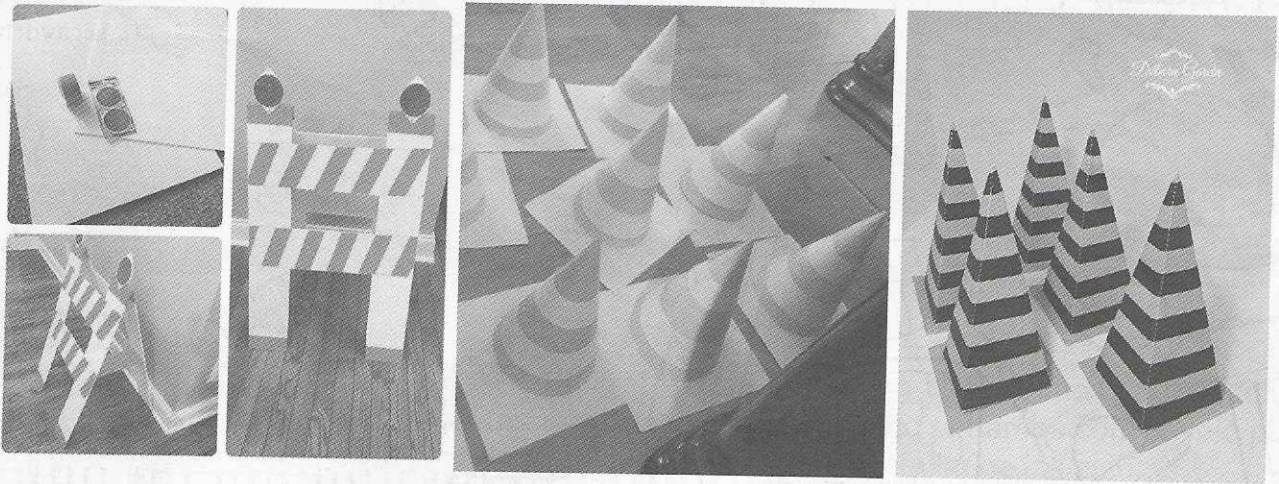

Para los señalizadores con forma de cono puedes hacer uno de estos modelos a continuación. Te presento 3 opciones: Cono de base cuadrada, de base circular y de base hexagonal.

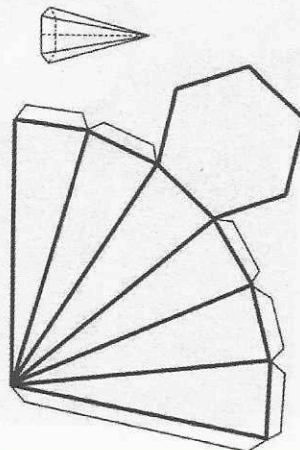
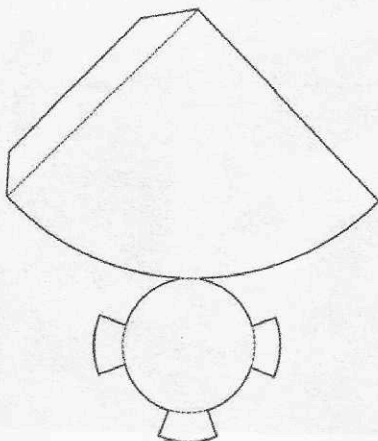

HERRAMIENTAS DE CONSTRUCCIÓN

Te muestro algunas ideas para realizar tus herramientas. Usa cajas de cartón, marcadores y cartulina de colores.

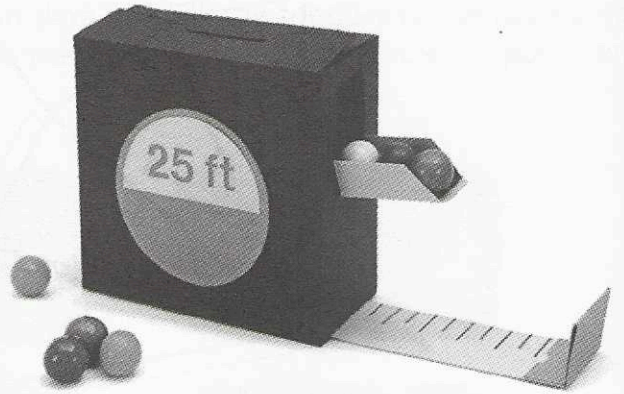
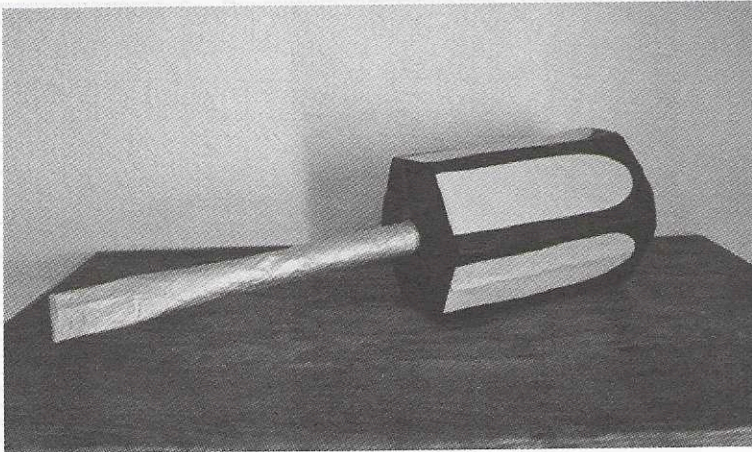

dory.fr

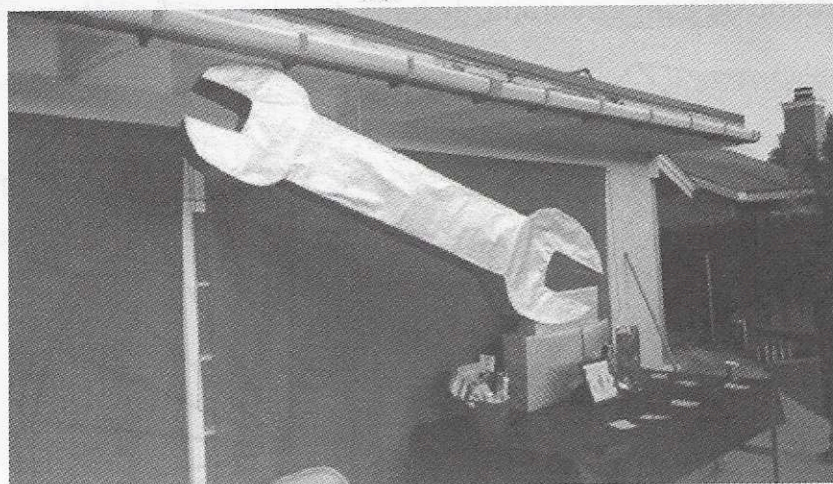

LADRILLOS

Existen muchas formas de hacer ladrillos, pero aquí te muestro una muy sencilla. Forra cajas de cartón con papel silueta rojo o papel kraft y con vinilo blanco o negro traza las líneas de contorno.

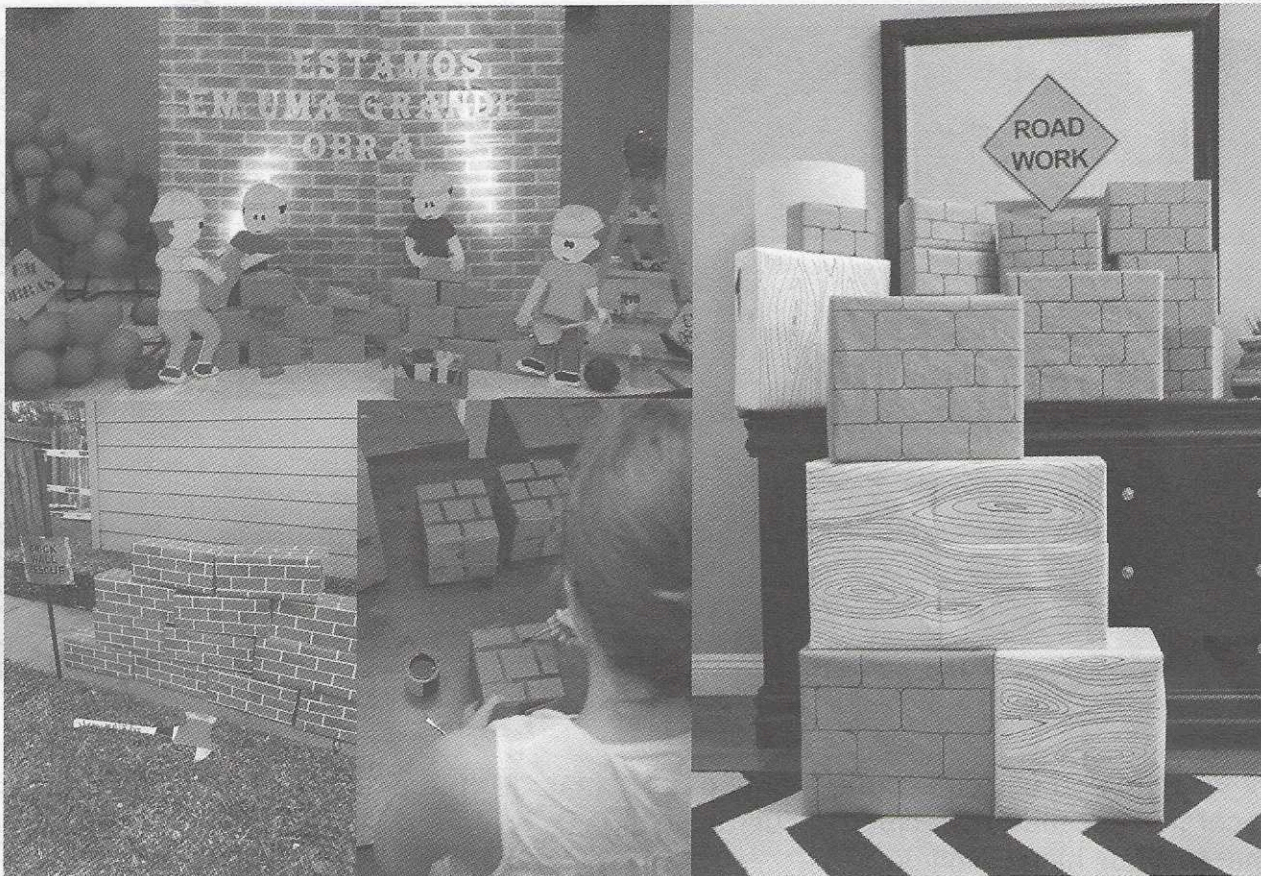
**PIEDRAS DE PAPEL**

Para hacerlas arrugamos el papel periódico o craft y formamos una bola. Vamos cubriéndola con hojas de papel arrugado hasta lograr el tamaño que deseamos. Luego pintamos con vinilo o pintura acrílica. Trata de que no quede muy uniforme simulando la forma irregular de las piedras.

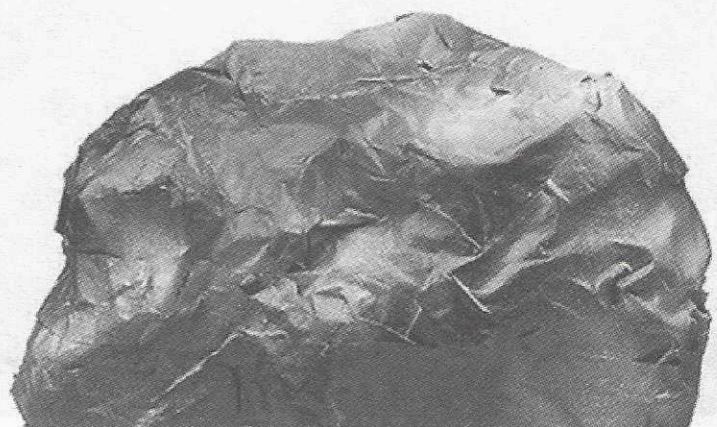

Para hacer paredes de piedra, colocamos cajas de cartón a la altura que deseamos el muro y las ajustamos con cinta pegante transparente o de papel, luego las cubrimos con papel arrugado y las pintamos.

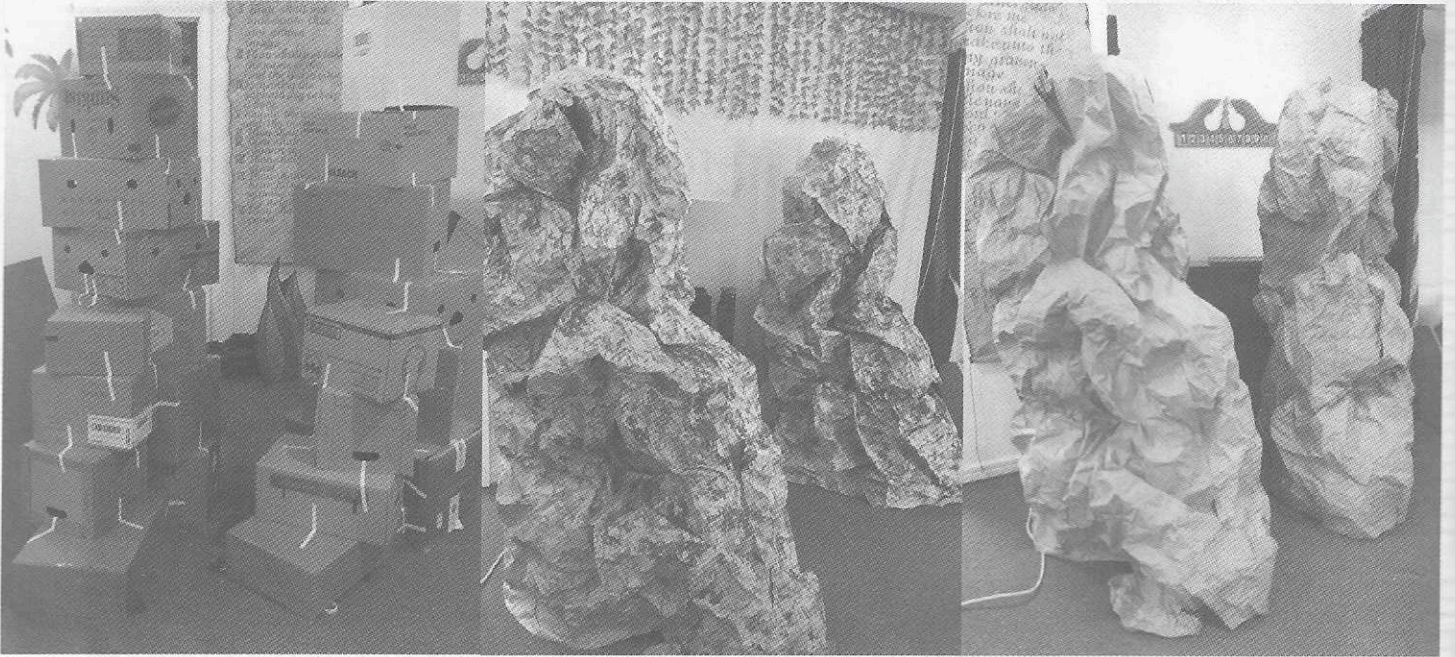

TUERCAS

Puedes cortarlas en cartón, icopor, foamy o cartulinas de colores sólidos, en diferentes tamaños para decorar el escenario principal. Recuerda pegarlas a un cartón para que luzcan firmes, de acuerdo al material que hayas elegido.

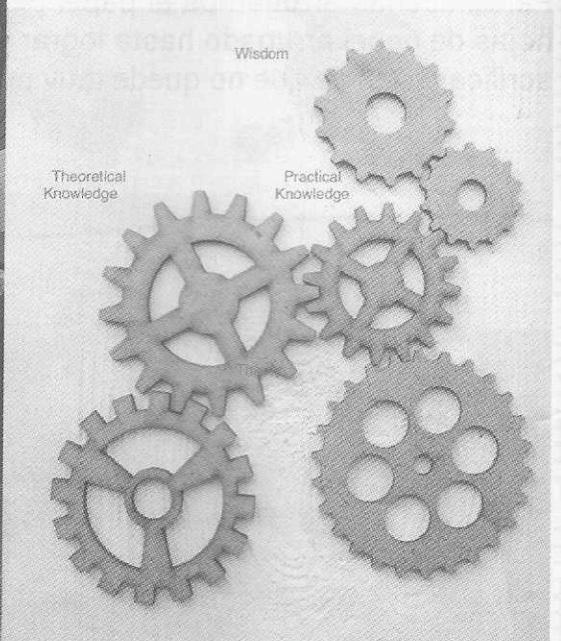
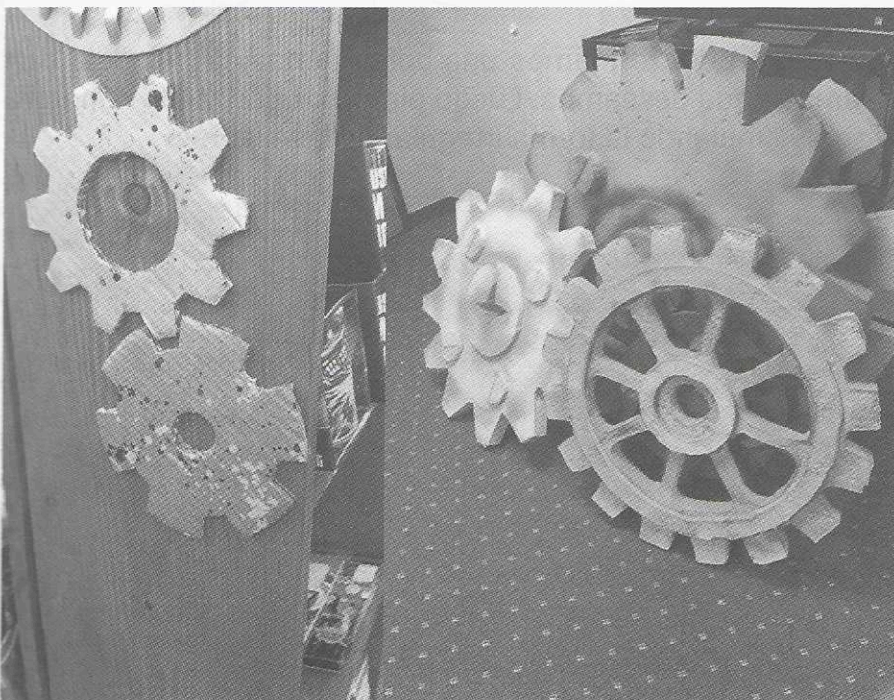

CAJA DE HERRAMIENTAS

Puedes hacer la caja de cartulina o cartón de color rojo, naranja o negro y pegarle las herramientas adelante.

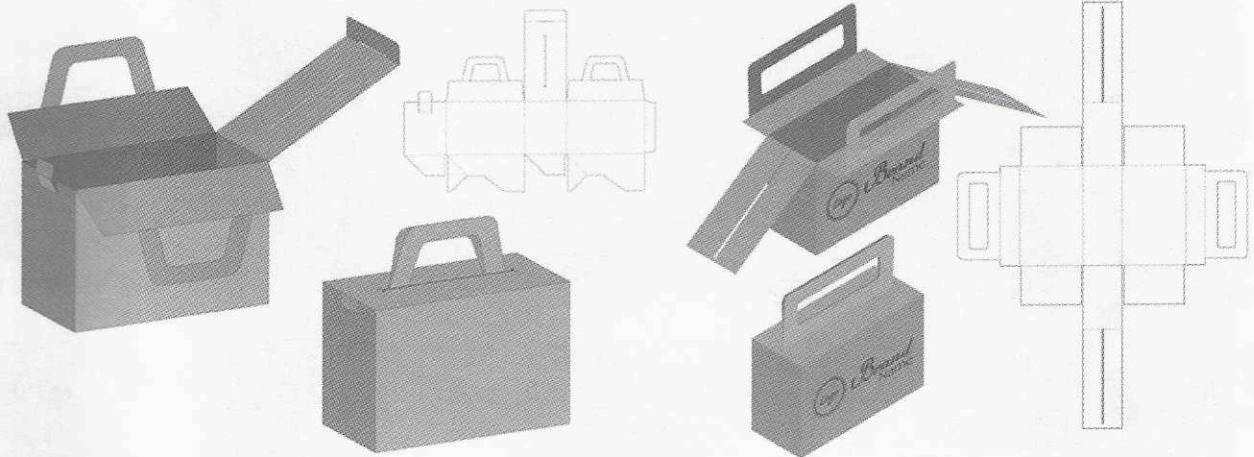

TOOL BOX TEMPLATE

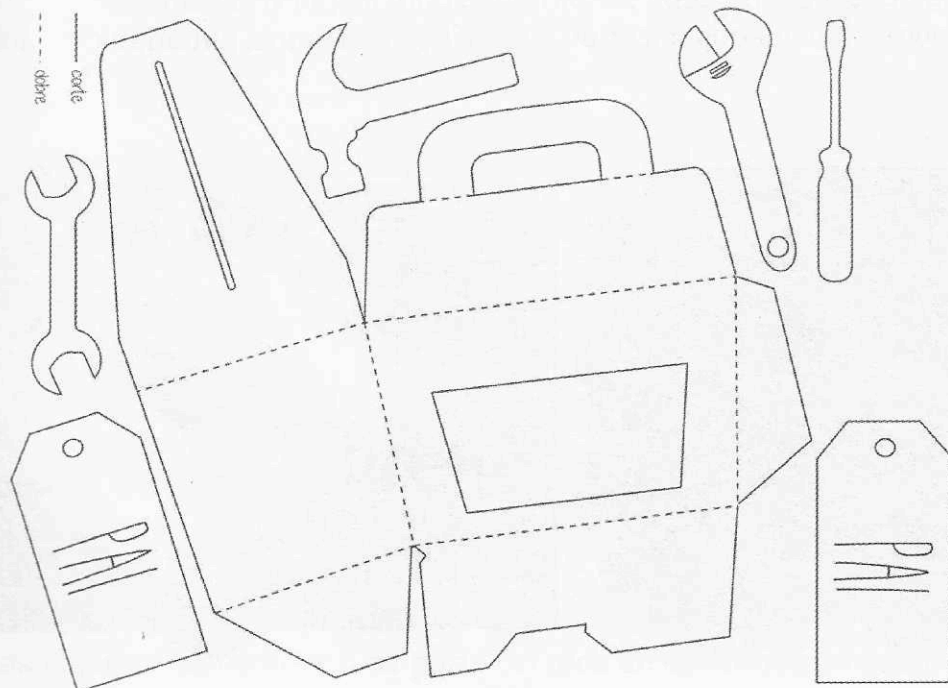
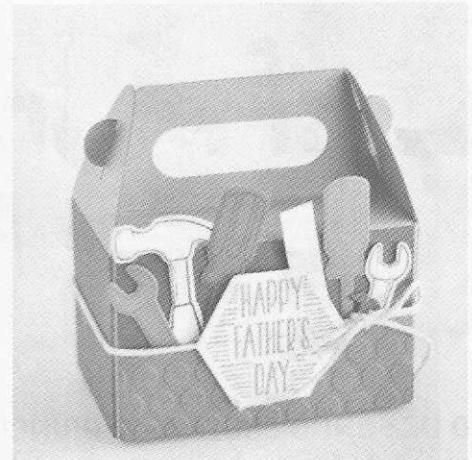
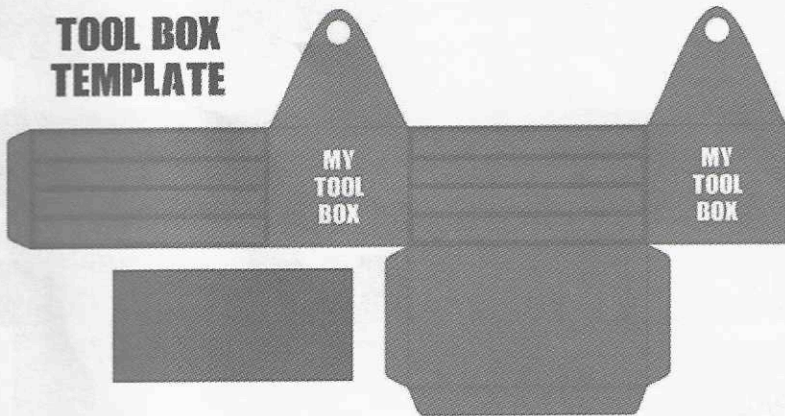

MODELOS DE OBREROS

Sugerimos que imprimas o pintes algunos obreros en diferentes posiciones y los coloques por toda el área.

Elige un tamaño que se vea y distinga a la distancia.



PARED DE FONDO ESCENARIO PRINCIPAL

Esta pared de fondo del escenario debe ser pintada sobre icopor o cartón.

Los ladrillos que sobresalen puedes hacerlos con cajas de zapatos, pintadas con vinilo.

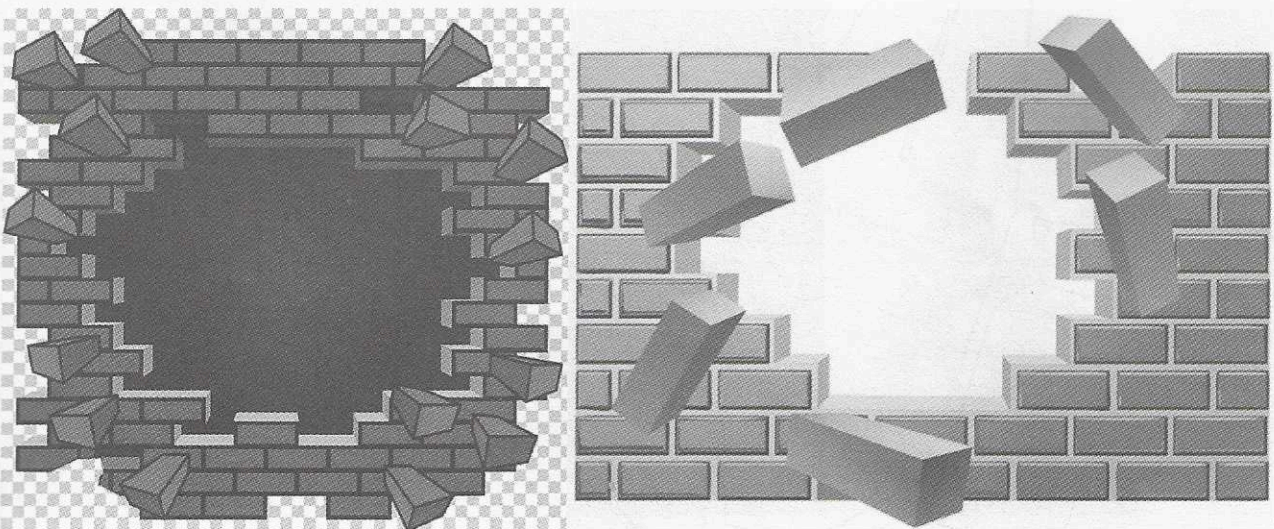

Si deseas darle un poco de relieve a tu pared de ladrillos, puedes pegar bandejas de icopor, líjalas y píntalas y tu escenario se verá muy original!



ARCA DE NOE

Te damos algunas ideas de cómo debe lucir parte del arca en construcción sobre el escenario. Pue-

des desarmar cajas grandes de cartón y unir las con cinta pegante ancha. Te dejo un molde guía para que sepas cómo comenzar. Puedes adaptarle una escalera, latas de pintura y otros materiales de construcción para complementar tu diseño.

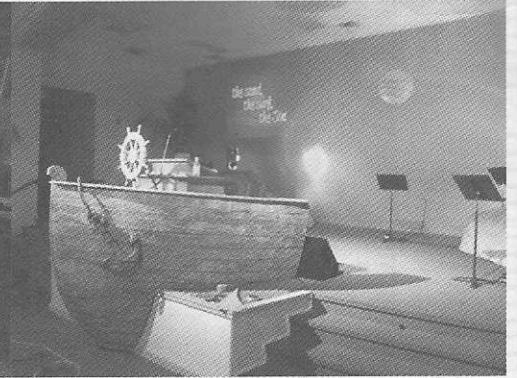
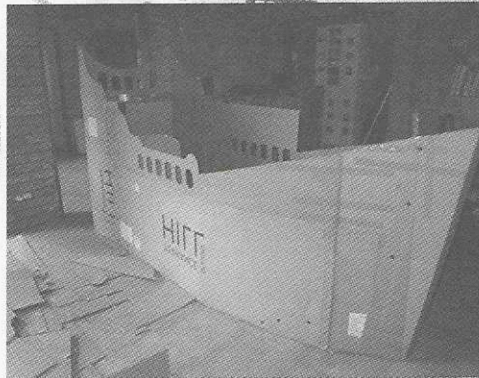
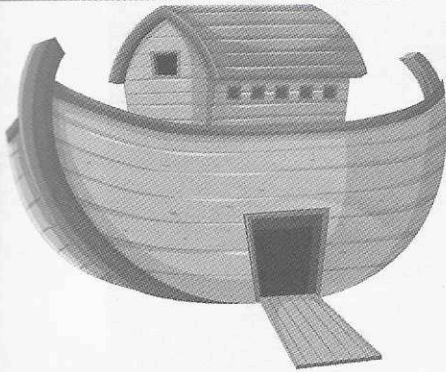
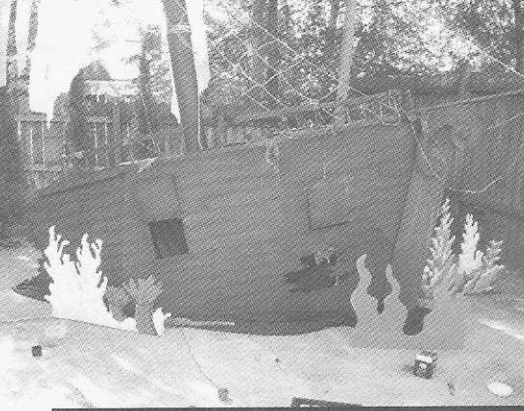
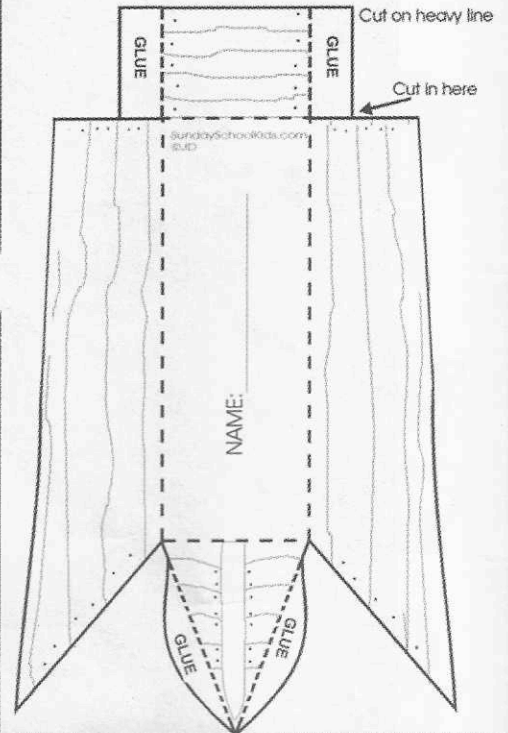
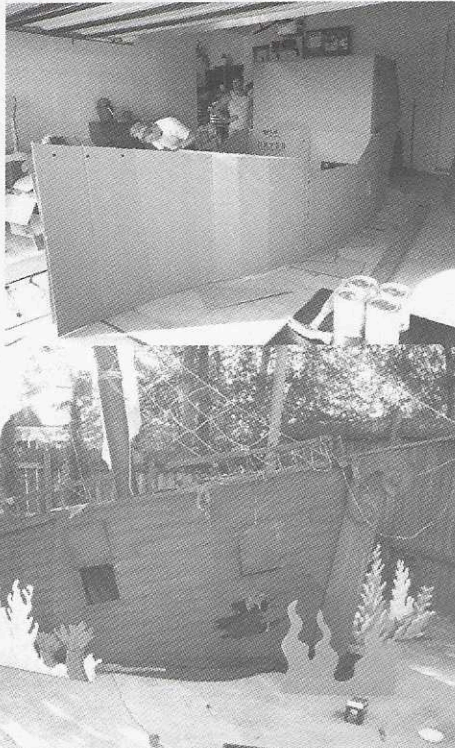
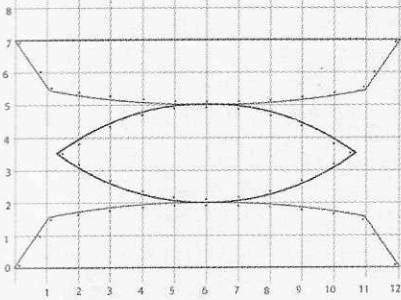

MAQUINARIA PESADA

Aquí hay algunos modelos de maquinarias pesadas para que chicos y grandes puedan colocarse detrás o al lado y tomarse fotografías. También para decorar de manera impactante tu escenario o la entrada principal.



PROGRAMA DE CLAUSURA

Orden del programa

Bienvenida y oración

- Honores
- Introducción
- Cantos EBV
- Repaso general
- Parte especial
- Dinámica de repaso
- Graduación
- Tema- Conclusión
- Oración final
- Salida

BIENVENIDA

- Director de EBV

ORACIÓN INICIAL

- Clase de Jardín de infantes (realizar un acróstico con el valor de SALVACIÓN)

INTRODUCCIÓN

- Entra grupo de Menores y Primarios para dirigir cantos.

CANTOS EBV

ENTRADA

Cada grupo entra con un estandarte con el nombre de su escuadrón

- | | |
|----------------------|----------------|
| • Cuna | Menores |
| • Jardín de infantes | Intermediarios |
| • Primarios | |

HONORES

- Alumnos y maestros
- Participación de emblemas.

CANTO TEMA

REPASO GENERAL

- Historia día 1 – dramatizada y narrada por los MENORES.
- Historia día 3– dramatizada y narrada por los INTERMEDIARIOS.
- Canto por Primarios Canto XX
- Historia día 5- Dramatizada por CUNA
- Canto por Jardín de infantes presenta canto XX

GRADUACIÓN

TEMA Y LLAMDO FINAL

- Oración fina

ANEXOS

HONORES

JURAMENTO A LA BANDERA CRISTIANA:

Prometo ser leal a la Bandera de La Fe Cristiana y al Salvador cuyo reino representa una hermandad, que une a toda la humanidad en servicio y amor”.

JURAMENTO A LA BIBLIA:

“Prometo ser leal a la Biblia, la santa Palabra de Dios, tomarla como una lámpara para mis pies y una luz para mi camino, guardar sus palabras en mi corazón para no pecar contra Dios.

FORMATO DE CONTROL DE PERSONAL DE LA ESCUELA BIBLICA DE VACACIONES

Director/a General: _____

Secretario/Tesorero General: _____

COMISIÓN	ENCARGADO	AYUDANTES
Publicidad		
Inscripción		
Becas		
Audiovisual		
Música		
Seguridad y orden		
Decoración		
Limpieza		
Devocional de maestros		
Enfermería		
DIRECTORES DE ÁREA		
Planos (conocimiento)		
La Cantera (Juegos)		
Manualidades		
La Obra (historia)		
LÍDERES DE GRUPO		
Cuna		
Jardín de infantes		
Primarios		
Menores		
Adolescentes (intermediarios)		
Programa de Clausura		
Programa de Seguimiento		

FORMULARIO DE INSCRIPCIÓN

Nombre: _____ Edad: _____ Fecha de nacimiento: _____

No. Teléfono casa: _____ Religión _____

Dirección: _____

Nombre del Padre: _____ Teléfono: _____

Nombre de la Madre: _____ Teléfono: _____

En caso de emergencia avisar a: _____ Teléfono: _____

Responsable de recoger niño/a: _____

Limitaciones a tomar en consideración: _____

Alergias: _____

Observaciones: _____

AUTORIZACIÓN DE PADRES

Yo: _____, (Madre__ Padre__ Tutor legal __) autorizo a mi hijo/a:

_____ a participar en el Programa de Escuela Bíblica de Vacaciones

el horario de _____ a _____ los días: _____

Nombre y firma de quien autoriza: _____ Fecha: _____

INFORME PARA LA DIVISIÓN INTERAMERICANA

Nombre de la Iglesia o grupo: _____

Nombre del Pastor: _____

Nombre del director: _____ E-mail: _____

Teléfono: _____ Dirección: _____

Asociación / Misión: _____

Unión a la que pertenece: _____

Realizó o participó de seminario/taller de instrucción: SI NO

Fecha que realizó la EBV: _____ Total niños participantes: _____

Total niños adventistas presentes: _____ Total niños no adventistas presentes: _____

Total de voluntarios adultos: _____ Total de voluntarios adolescentes: _____

Punto a destacar: _____

Comparta un testimonio de las victorias obtenidas durante la EBV. Incluya el caso más sobresaliente o de mayor impacto en la vida de un niño o una familia durante la EBV. (Envíe las debidas fotografías)

Seguimiento de Club amigos si no. Niños que asistieron al Club amigos _____

Total niños adventistas: _____ Total niños no adventistas: _____

Al terminar su EBV envíe copia de este formulario a Ministerio Infantil y del Adolescente de la División Interamericana

PRIMARIOS
DIA 1

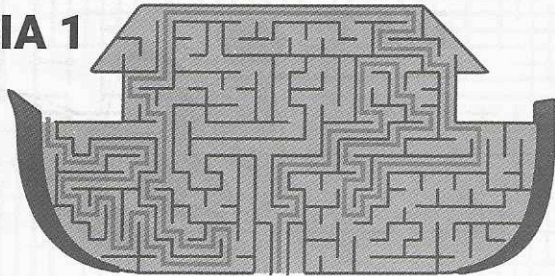

PRIMARIOS
DIA 1



SALVACION

PRIMARIOS
DIA 2

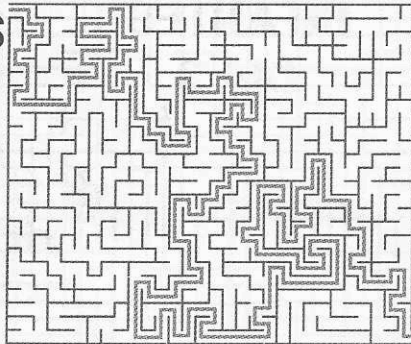

PRIMARIOS
DIA 2

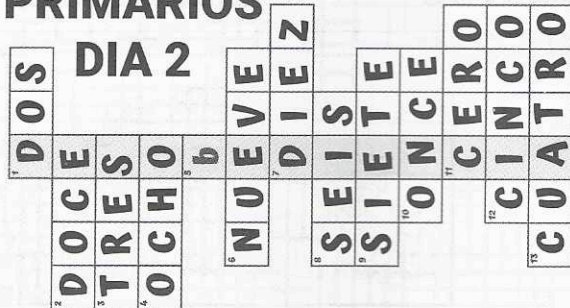

PRIMARIOS
DIA 3

- EGIPTO
- JOSE
- SILOS
- GRANOS
- DISCIPLINA



PRIMARIOS
DIA 3

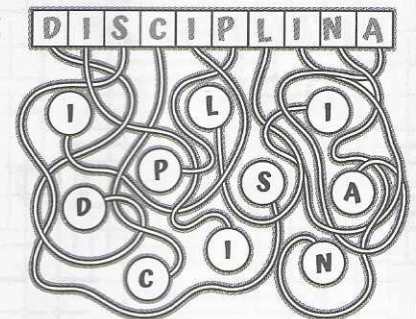

PRIMARIOS
DIA 4

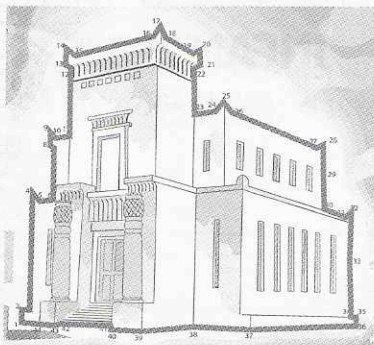

PRIMARIOS
DIA 4

A D O R A C I O N



PRIMARIOS DIA 5

- ¿Cuál es el valor de la lección de hoy? **GOZO**
- ¿Cuántas LETRAS tiene? 4
 - Empieza con la letra: **G**
 - ¿Cuántas VOCALES tiene? 2
 - ¿Cuántas SILABAS tiene? 2
 - Termina con la letra: **O**
 - ¿Cuántas CONSONANTES tiene? 2

Escribe una definición de valor hoy: el gozo es una emoción intensa, es estar feliz por algo que te gusta mucho, el gozo es alegría, cuando estemos en aquella ciudad que es el cielo, estaremos siempre felices, llenos de gozo, de alegría para siempre.

PRIMARIOS
DIA 5

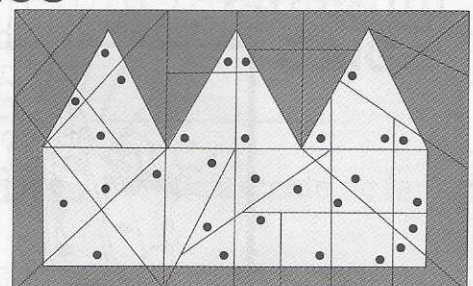

MENORES DIA 1

- NOE
- SEM
- CAM
- JAFET
- DIOS
- OLIVO
- DILUVIO
- ANIMALES
- ARCA



MENORES DIA 1

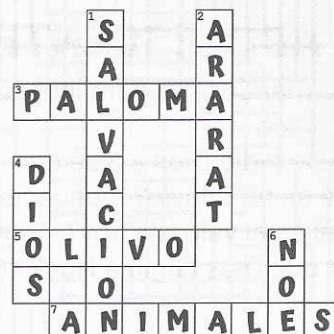

MENORES DIA 2

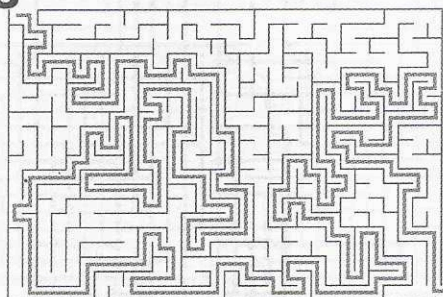

MENORES DIA 2

DESOBEDIENCIA

4-5-19-15-2-5-4-9-5-14-3-9-1

TORRE

20-15-18-18-5

BABEL

2-1-2-5-12

MENORES DIA 3

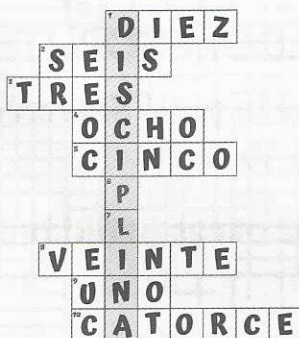

MENORES DIA 3

- 1.- Tuvo dos sueños iguales
- 2.- 7 vacas flacas se comían a 7 vacas gordas. 7 espigas flacas devoraban a 7 espigas gordas.
- 3.- Vendrían 7 años de abundancia y luego vendrían 7 años de hambruna a Egipto.
- 4.- Por interpretar los sueños del faraón y dando la solución.
- 5.- Graneros.

MENORES DIA 4

- CONSTRUCCION
- SALOMON
- SABIDURIA
- TEMPLO
- ADORACION

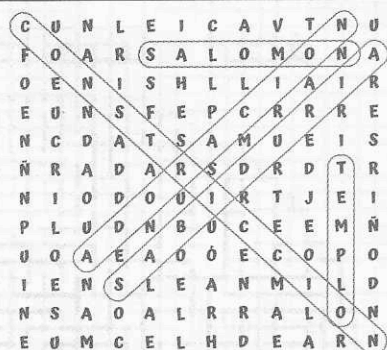

MENORES DIA 4

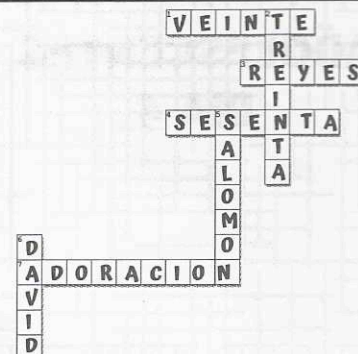

MENORES DIA 5

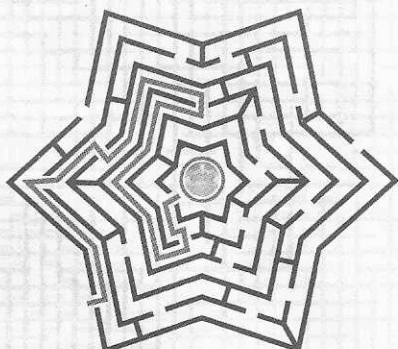

MENORES DIA 5

1. BERILO
2. ZAFIRO
3. TOPACIO
4. ONICE
5. ESMERALDA
6. JACINTO
7. JASPE
8. CRISOPRASO
9. AMATISTA
10. AGATA
11. CORNALITA
12. CRISOLITO

ADOLESCENTES - DIA 1

¿Qué mandó Dios para limpiar la tierra del pecado?
Un Diluvio
¿Qué le pidió Dios a Noé que fabricara? - Un Arca
¿Qué es un Diluvio? Inundación
¿Cuál es el valor de hoy? - Salvación
¿Por qué Dios elige a Noé? - Porque era justo

ADOLESCENTES - DIA 2

- | | |
|-------------|--------------|
| 1. DIOS | 5. TORRE |
| 2. NIMROD | 6. LENGUAS |
| 3. OBEDECER | 7. CONFUSION |
| 4. BABEL | |

ADOLESCENTES

DIA 2

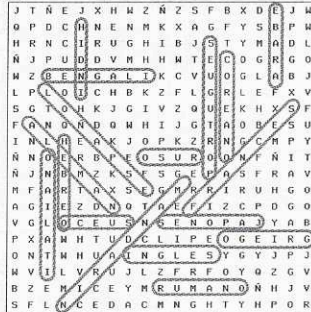

ADOLESCENTES - DIA 3

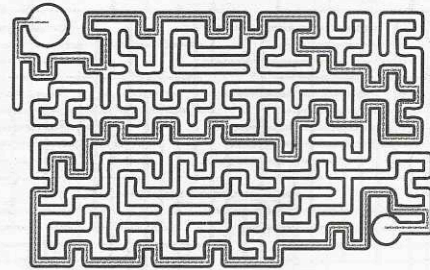

ADOLESCENTES

DIA 3

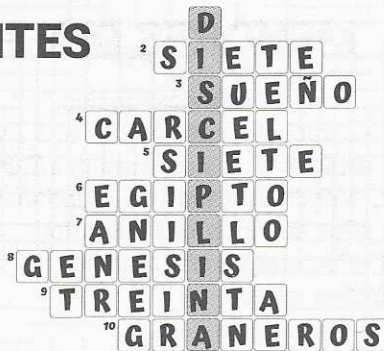

ADOLESCENTES - DIA 4

¿Qué le pidió Salomón a Dios?
SABIDURIA

¿Qué otras habilidades le dió Dios?
**INTELIGENCIA RIQUEZA
PROSPERIDAD FAMA**

ADOLESCENTES

DIA 4

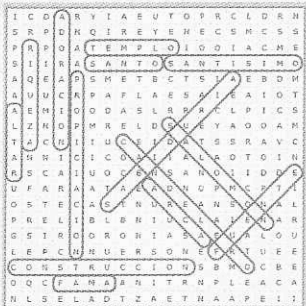

ADOLESCENTES - DIA 5

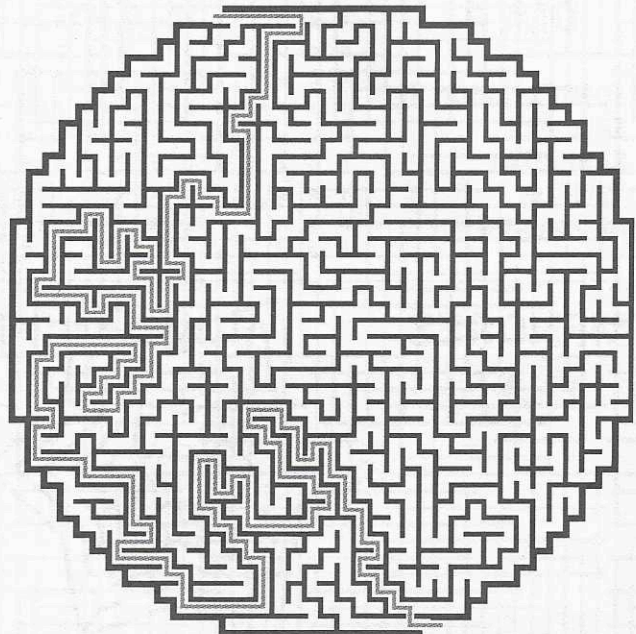

ADOLESCENTES - DIA 5

HABRA	GOZO	Y
4 3 14 16 3	26 25 1 25	27
FELICIDAD	EN	LA
18 11 22 20 7 20 24 3 24	11 15	22 3
NUEVA	JERUSALEN	
15 17 11 2 3	8 11 16 17 9 3 22 11 15	



Iglesia Adventista
del Séptimo Día

DIVISIÓN INTERAMERICANA

